

## Tour échelle PERI UP MDS

La tour d'étalement avec sécurité incontournable



Edition 11 | 2011

**PERI GmbH**  
**Formwork Scaffolding Engineering**

P.O. Box 1264  
89259 Weissenhorn  
Germany  
Tel +49 (0)7309.950-0  
Fax +49 (0)7309.951-0  
info@peri.com  
www.peri.com

**Indications importantes**

L'utilisation de nos produits est soumise au respect des lois et prescriptions, dans leur version actuelle, en vigueur dans les Etats et Pays respectifs.

Les illustrations de la présente brochure sont des instantanés pris sur un chantier. Les détails, notamment ceux relatifs à la sécurité et aux ancrages, ne peuvent donc être toujours considérés comme ayant un caractère absolument définitif.

Les consignes de sécurité et indications de charge doivent être strictement respectées. Toutes modifications et écarts nécessitent un justificatif statique séparé.

Sous réserve de modifications apportées dans un but d'optimisation technique. Sous réserve d'erreurs, de fautes d'écriture et d'impression.

## Sommaire

- 2 L'ergonomie au coeur d'une sécurité innovante
- 4 Mettre l'homme au centre de la tour
- 6 Etre simple pour être performant
  
- 8 Nomenclature
  
- 14 PERI France
- 16 PERI International

# Tour échelle PERI UP MDS

## L'ergonomie au coeur d'une sécurité innovante

### La santé est le bien le plus précieux de l'Homme.

Pour tous les responsables, la sécurité des collaborateurs sur le chantier est la priorité des priorités. Depuis des années, PERI procède à l'élaboration de nouveaux systèmes afin de garantir des résultats concrets dans ce domaine.

### Une sécurité incontournable

La mise en œuvre des tours d'étaie actuellement disponibles sur le marché se fait selon des procédures incomplètes qui n'apportent pas le résultat souhaité en terme de sécurité.

La tour MDS et son nouveau concept de plateau à garde-corps intégrés avec accrochage impératif sur les lisses garanti la présence d'une sécurité périphérique au dessus des plateaux dans toutes les situations.

Les plateaux sont auto-verrouillés, le démontage d'un plateau par le dessous n'est plus possible. Ils deviennent un outil de montage et de démontage, qui augmente la performance en même temps qu'il assure une mise en œuvre en sécurité.

Dans la tour échelle PERI UP MDS, le plateau devient l'élément moteur de la mise en œuvre.

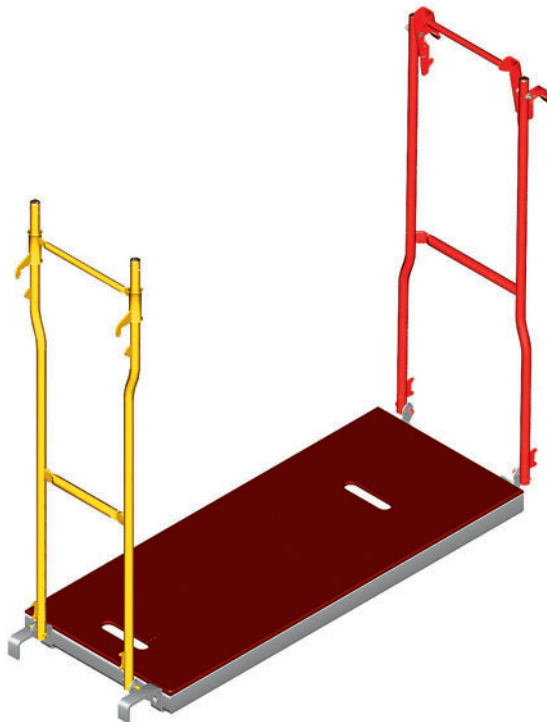

Le plateau de travail pèse 12 kg, mais l'accrochage permanent en plus de garantir la sécurité divise le poids manipulé par 2 soit 6 kg.

### Un concept de plateau qui libère des contraintes

Les plateaux de la tour MDS se mettent en œuvre selon une séquence de montage unique et sans contrainte. L'évolution des plateaux pendant le montage de la tour est spontanée. Quelque soit la hauteur de la tour, l'avancement est continu et permanent. Les plateaux et la tour s'élèvent obligatoirement ensemble et en toute sécurité. Les phases de travail inutiles et les cas particuliers ont tous disparu.

**Avec la tour MDS la sécurité n'est pas seulement incontournable, elle est spontanée et facile à mettre en œuvre.**

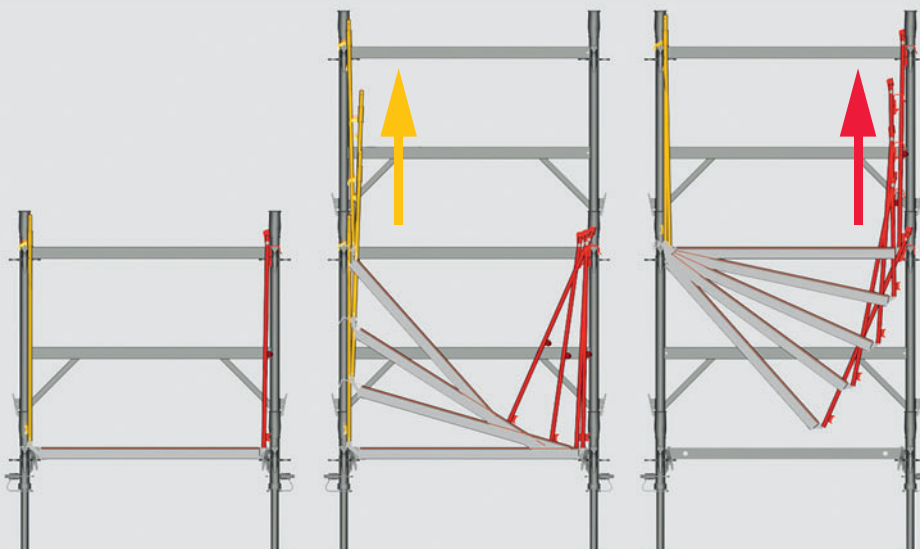

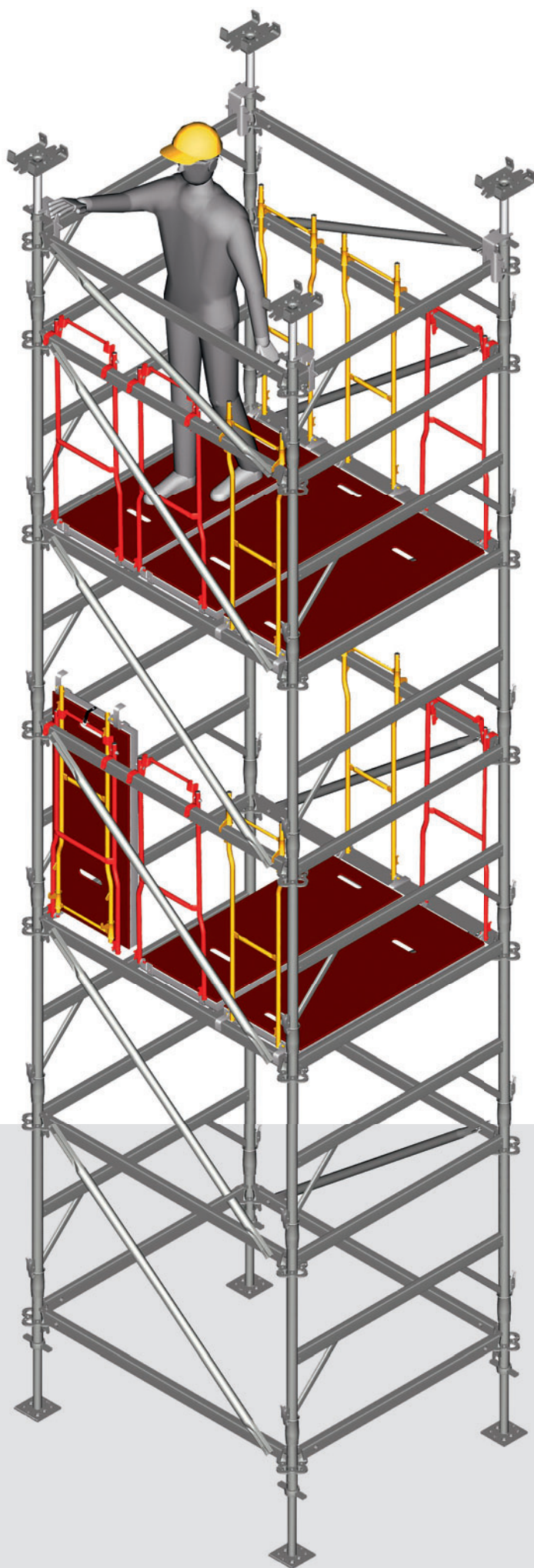

**La sécurité c'est aussi :**

Des produits de qualité fiable, des éléments éprouvés et certifiés, un suivi de fabrication des éléments PERI UP certifié par AFNOR, des contrôles de qualité sévères, des abaques de reprise de charges conformes à la norme EN 12812.

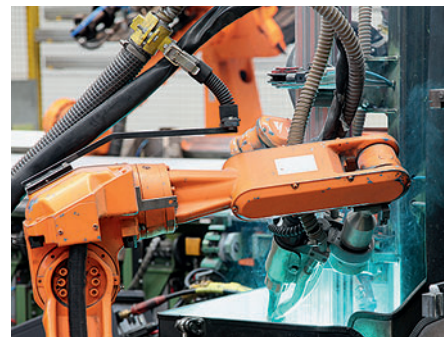

Les plateaux MDS obligatoirement espacés de 2 m permettent un accès facile dans la tour, conformément aux règles en vigueur.

# Tour échelle PERI UP MDS

## Mettre l'homme au centre de la tour

### Les performances du personnel sont nettement supérieures avec un matériel bien étudié

Atteindre un résultat avec un effort moindre permet de garantir la performance tout en procurant un progrès pour l'utilisateur. L'amélioration des situations de travail à travers la diminution du poids manipulé et la suppression des mauvaises postures se traduit immédiatement par une réduction des coûts de mise en oeuvre.

Sur le système PERI UP MDS, les phases de travail à l'intérieur de la tour ont toutes été analysées et améliorées.

Ainsi le plateau se manipule uniquement par le dessus, ainsi que le cadre à hauteur d'homme.

Les éléments sont tous compacts et légers. Aucune pièce est inutile. L'ergonomie des postures à l'intérieur de la tour a été optimisée, dans le but de réduire à long terme les troubles musculo-squelettiques des utilisateurs.

### Une cinématique complète

Grace à la parfaite adaptabilité du système et à la simplicité des étapes, il est facile de représenter toutes les phases du montage. La continuité de toutes les opérations de montage garanti un démontage dans l'ordre inverse sans aucune exception.

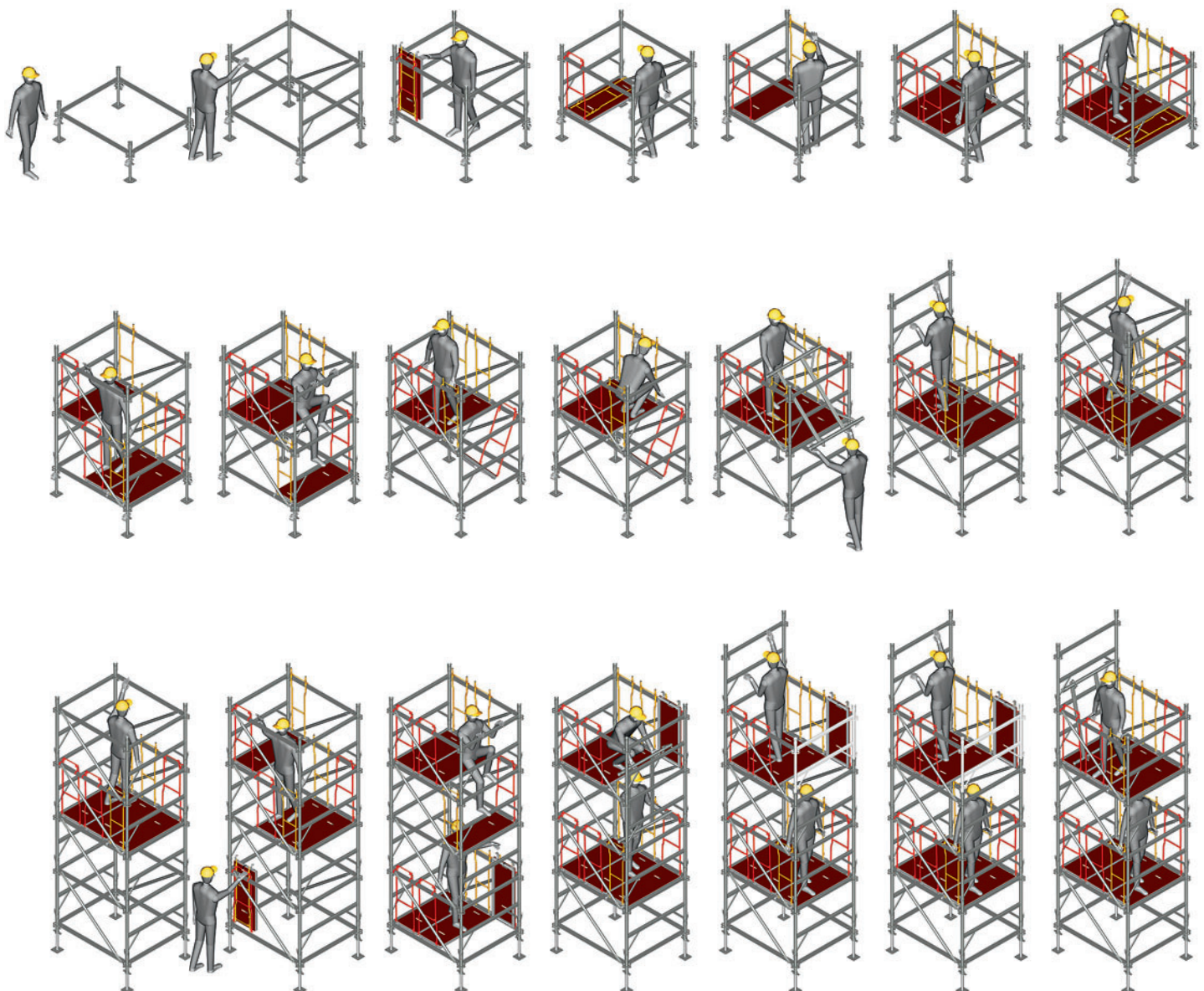

**Les avantages de la tour PERI UP  
MDS apparaissent clairement**

- Une séquence de montage simple avec un faible nombre d'éléments.
- Une sécurité assurée pendant toutes les phases de montage.
- Des gestes et postures optimisés.
- Une progression constante du montage avec des plateaux toujours à portée de main.
- Des dimensions étudiées pour permettre un approvisionnement sécurisé à l'intérieur de la tour.
- Des éléments légers avec aucune pièce au dessus de 16 kg.

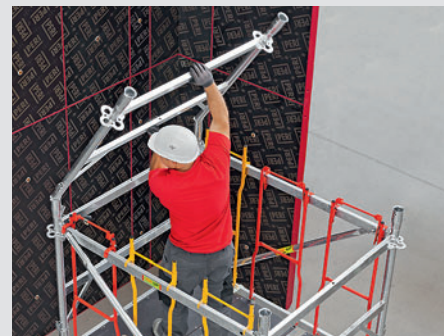
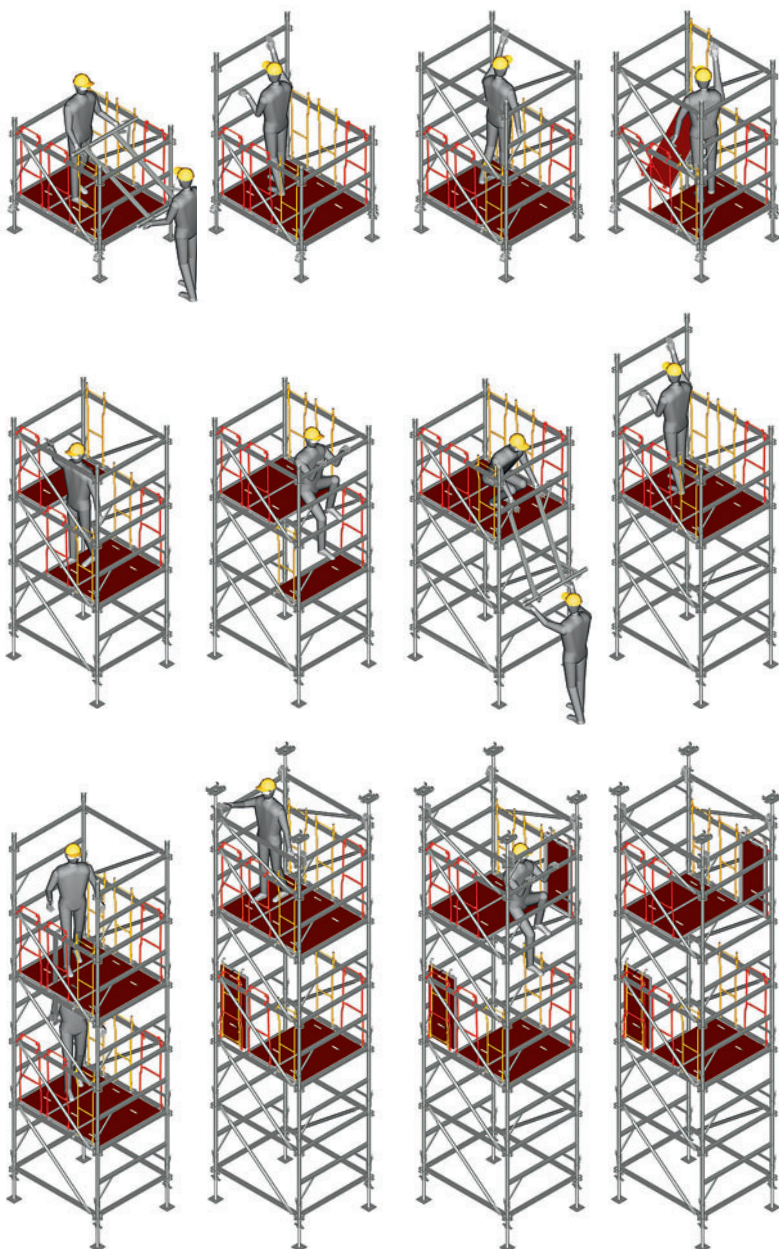

Pas de poids au dessus des épaules. Le cadre compact est toujours manipulé à hauteur d'homme.



Le travail en tête de tour se fait toujours avec un accès sécurisé et aisé aux vérins de réglages.

Le chariot de décentrement / manutention permet un déplacement rapide de la tour.



# Tour échelle PERI UP MDS

## Etre simple pour être performant

### Simplifier et automatiser le plus possible les opérations

Le coût de la mise en œuvre d'un étaie-ment est fortement déterminé par la méthode de travail. La rationalisation du système permet de réduire les coûts. Les principes de sécurité, d'ergonomie et de simplicité se traduisent immédiatement par rapidité et efficacité. A travers son expérience sur de nombreux systèmes PERI s'attache à appliquer ces principes dans les moindres détails. La réduction du nombre d'éléments, de leur poids, des gestes à effectuer simplifie et accélère la mise en œuvre. Sur les plateaux MDS le code couleur, par exemple, permet de tout de suite mettre en œuvre la bonne suspente, même si la conception sécuritaire du produit ne permet pas l'erreur.



La connexion par un manchon conique permet une mise en œuvre rapide et un ajustement précis.



Le verrouillage des cadres se fait automatiquement grâce à un cliquet.



La mise en place des diagonales a été simplifiée.

### Peu d'éléments standards pour simplifier la logistique :

Permettre un chiffrage rapide.  
Assurer une disponibilité permanente et immédiate.  
Une adaptation aux hauteurs inférieures sans rajout d'élément.

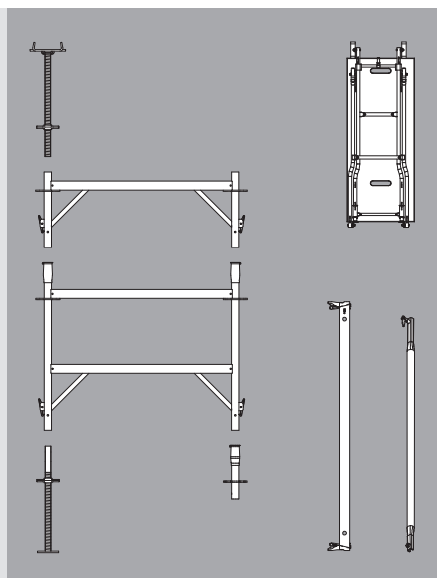

La flexibilité du système PERI UP permet de modifier la section de la tour, tout en garantissant une sécurité maximale.



**Plus d'efficacité à travers la flexibilité**

Les extensions permettent de doubler les pieds de la tour et donc la charge à reprendre.

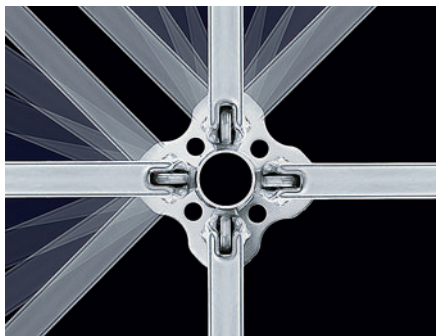
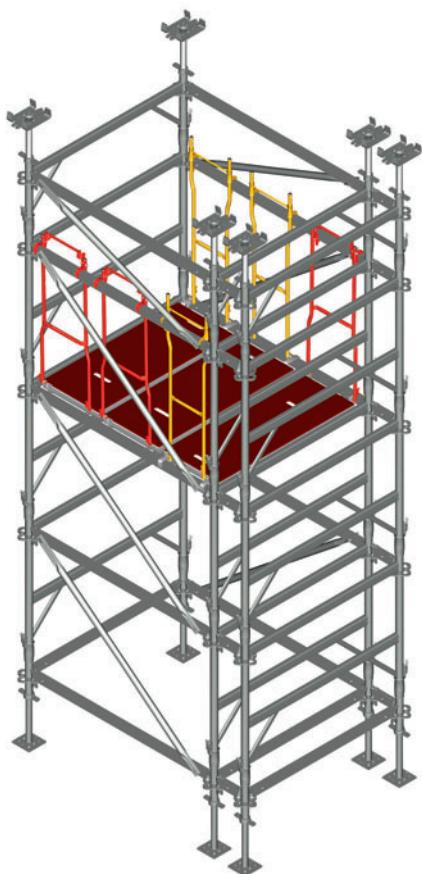

La compatibilité avec l'étaie multi-directionnel PERI UP Rosett décuple les possibilités d'utilisation.



Avec le gravity lock le montage des contreventements se fait rapidement y compris en hauteur. Tubes et colliers ne sont plus nécessaires.



L'entretoise peut être montée depuis une position sûre. Le coin se verrouille automatiquement.

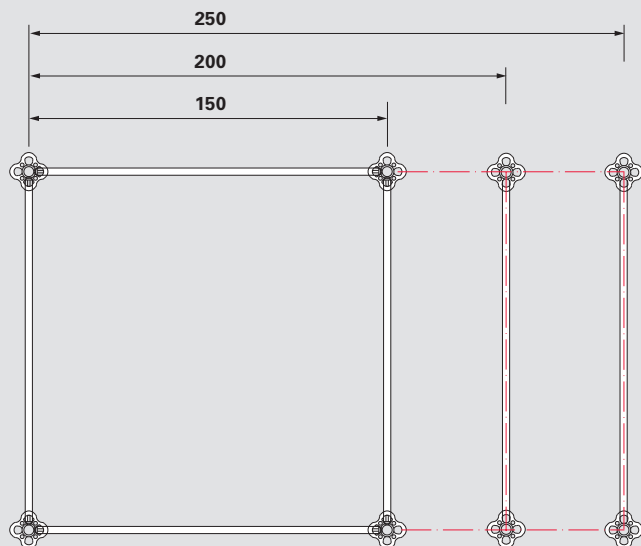

La flexibilité du système PERI UP permet de modifier la section de la tour, tout en garantissant une sécurité maximale.

N° art.	Poids kg
019780	5,150

**Vérin de pied TR 38-70/50**  
Pour étaieements à charges élevées.

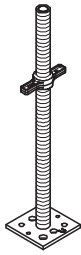

**Nota**  
Avec écrou pas rapide imperdable.

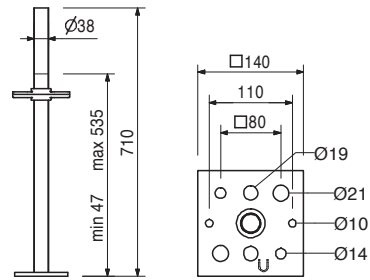

019950	7,680
--------	-------

**Fourche à vérin TR 38-70/50**  
Vérin de tête pour la fixation stable d'une ou de deux poutrelles GT 24 ou VT 20.

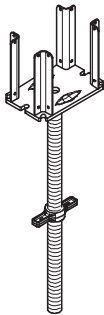

**Nota**  
Avec écrou pas rapide imperdable.

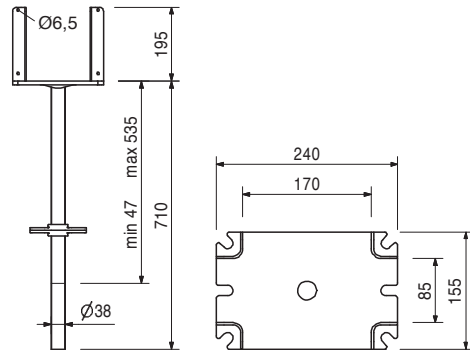

Accessoires

028590	0,568
--------	-------

**Etrier pour poutrelles jumelées, 16-25, zing.**

116081	6,930
--------	-------

**Vérin de tête à fourche articulée -2 TR 38-70/50**  
Inclinaison maximale de la platine de tête de tous côtés 4,4 %.

**Nota**  
Avec sécurité antirotation et pas rapide imperdable.

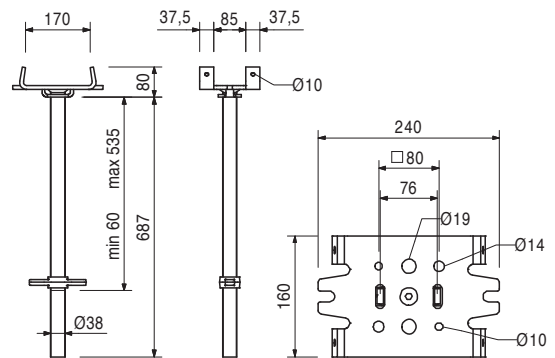
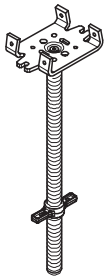

Accessoires

028590	0,568
018300	0,564

**Etrier pour poutrelles jumelées, 16-25, zing.**  
**Etrier transversal, zing.**

N° art.	Poids kg
028590	0,568

**Etrier pour poutrelles jumelées, 16-25, zing.**  
 Pour le montage de 2 poutrelles GT 24 ou VT 20 sur la fourche à vérin et le vérin de tête à fourche articulée TR 38.

**Nota**  
 Clé de 19.

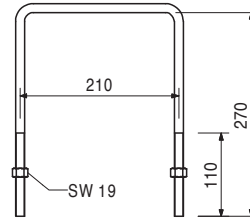
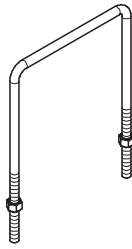

018300	0,564
--------	-------

**Etrier transversal, zing.**  
 Pour la fixation de filières acier SRZ et SRU sur le vérin de tête à fourche articulée TR 38.

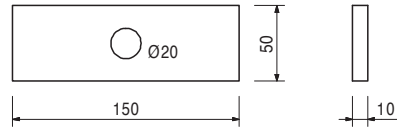
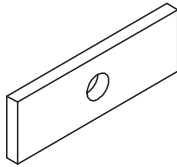

Accessoires  
**Vis ISO 4016 M16 x 160-4.6 MU, zing.**

018350	0,310
--------	-------

109630	4,150
--------	-------

**Tête de vérin SRU**  
 Pour le raccordement de filières acier SRU et SRZ en présence d'étaisements.

**Nota**  
 Avec écrou pas rapide imperdable.

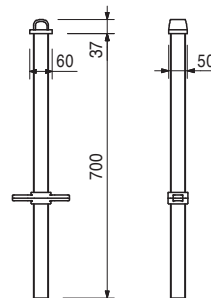

100863	1,030
--------	-------

**Etrier de sécurité UJS**  
 Bloque les vérins de pied Ø 38 mm dans le montant lors du déplacement.

**Nota**  
 Clé de 19.

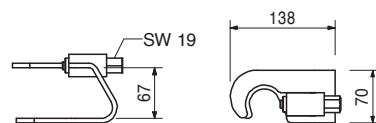

N° art.	Poids kg
109563	1,460

### Blocage de tête UJH

Relie vérins de tête et vérins de pied avec liaison UH lors du déplacement.

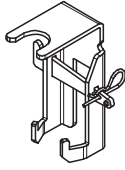

### Complet avec

1 goupille de sécurité 4/1 réf. 018060, zinguée

### Caractéristiques techniques

Charge admissible 1,8 kN.

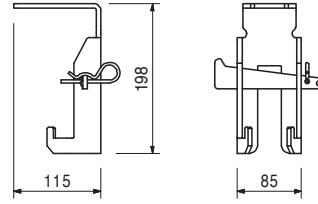

		<b>Liaison horizontale UH Plus</b>
114613	1,430	<b>Liaison horizontale UH 25 Plus</b>
114629	2,740	<b>Liaison horizontale UH 75 Plus</b>
114632	4,470	<b>Liaison horizontale UH 100 Plus</b>
114638	5,440	<b>Liaison horizontale UH 125 Plus</b>
114641	4,720	<b>Liaison horizontale UH 150 Plus</b>
114645	6,050	<b>Liaison horizontale UH 200 Plus</b>
114648	7,370	<b>Liaison horizontale UH 250 Plus</b>

<b>L</b>	<b>X</b>	<b>Autocollants</b>
204	250	
704	750	Blanc
954	1000	Blanc
1204	1250	
1454	1500	
1954	2000	Blanc
2454	2500	Rouge

### Nota

Avec longueur gravée et autocollant couleur pour faciliter l'identification.

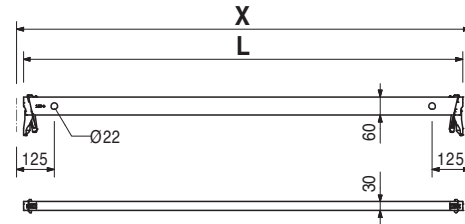
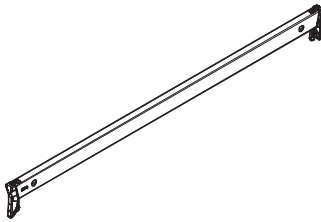

N° art.	Poids kg
115156	2,670
115513	4,650
107867	3,800
100055	4,450
104391	5,010
100059	5,510
102862	6,250
100063	6,650

- Diagonales verticales UBL**
- Diagonale verticale UBL 100/50**
- Diagonale verticale UBL 100/150**
- Diagonale verticale UBL 150/50**
- Diagonale verticale UBL 150/100**
- Diagonale verticale UBL 200/50**
- Diagonale verticale UBL 200/100**
- Diagonale verticale UBL 200/150**
- Diagonale verticale UBL 250/100**

Accrochage dans les trous des liaisons horizontales.

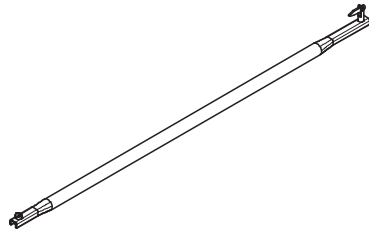

L	X	Y
901	1000	500
1677	1000	1500
1347	1500	500
1601	1500	1000
1820	2000	500
2016	2000	1000
2305	2000	1500
2462	2500	1000

**Nota**

UBL 250/50 est identique à UBL 200/150.  
 UBL 100/100 est identique à diagonale ST 100, N° art. 019940.

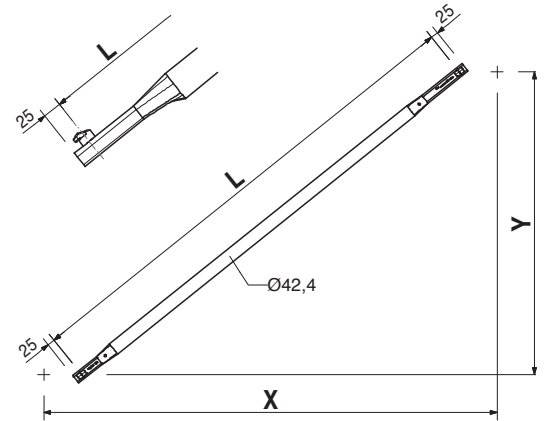

019200	162,000
--------	---------

**Chariot de décintrement/manutention avec treuil**

Pour le déplacement de tours et tables avec MULTIPROP, Rosett Rosett Plus et PD 8.

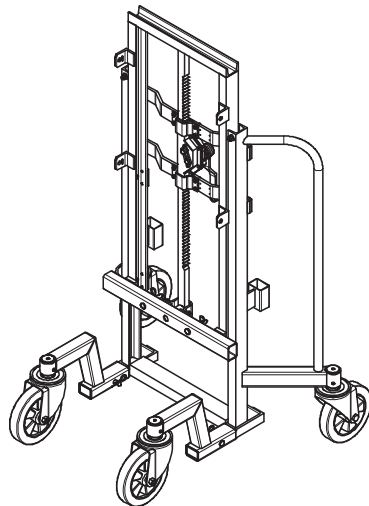

**Consigne de sécurité**

Veillez respecter la notice d'utilisation.  
 Capacité portante 1,0 t.

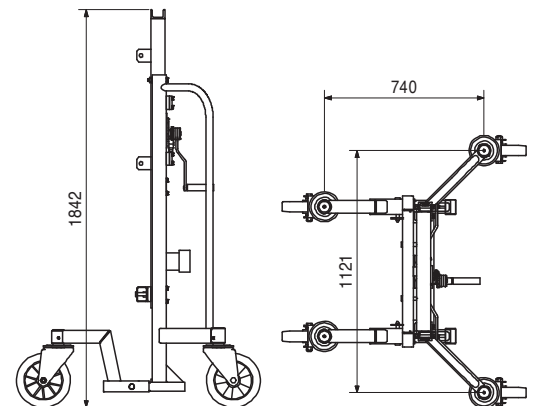

Accessoires

118114	14,200
117954	21,200
118115	11,000

- Fixation MP - Trolley**
- Fixation Rosett Plus - Trolley**
- Fixation PD 8 - Trolley**

# PERI UP Rosett Flex Tour d'étaie MDS



N° art.	Poids kg
118605	21,500

## Fixation Rosett - Trolley

Pour le déplacement de tours Rosett à l'aide du chariot de décentrement/manutention.

## Nota

Constituée de 2 parties :  
Fixation à gauche et à droite.

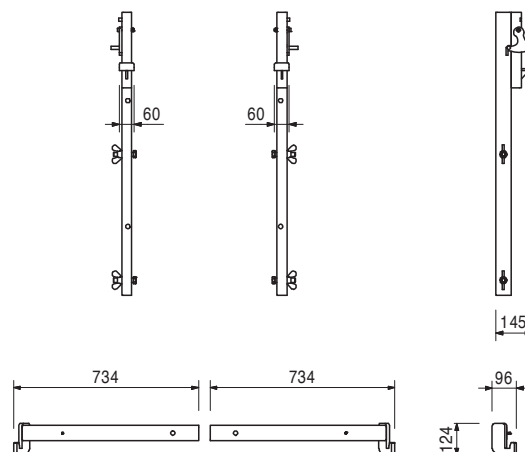
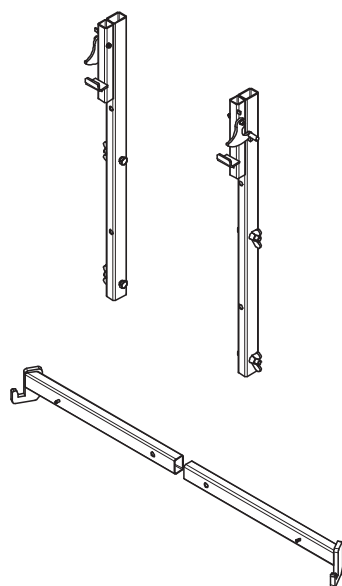

102100	1,850
--------	-------

## Montant de base MDS

A monter directement sur le vérin de pied.

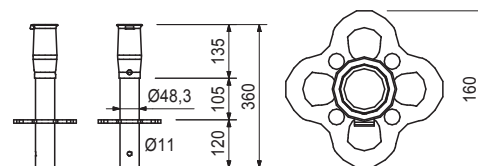
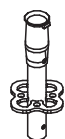

102170	12,000
--------	--------

## Plateau MDS 125

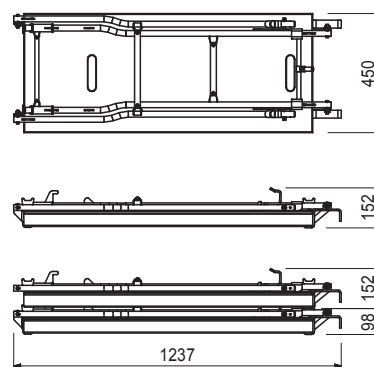
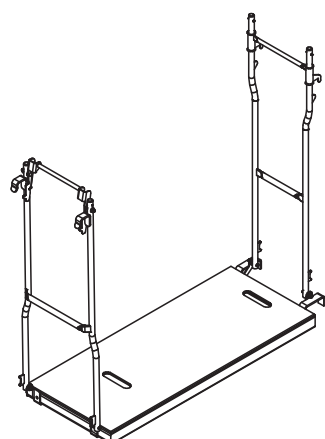

# PERI UP Rosett Flex Tour d'étaieement MDS



N° art.	Poids kg
102200	16,490

**Cadre MDS 100**

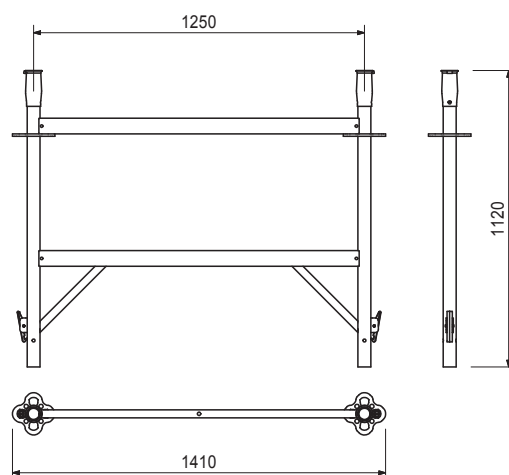
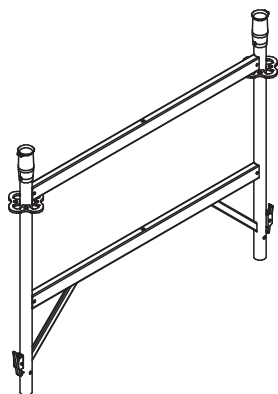

102150	9,770
--------	-------

**Cadre d'extrémité MDS 50**

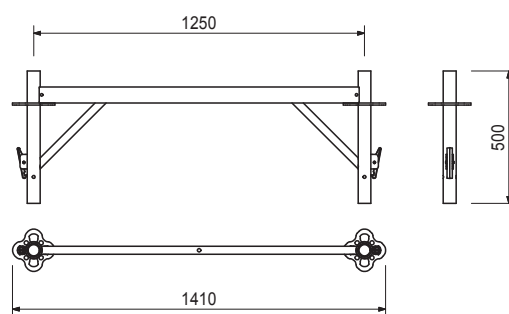
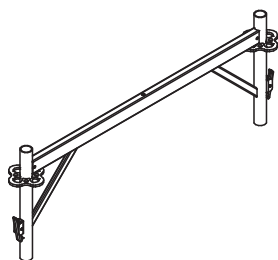

102160	10,240
--------	--------

**Cadre intermédiaire MDS 50**

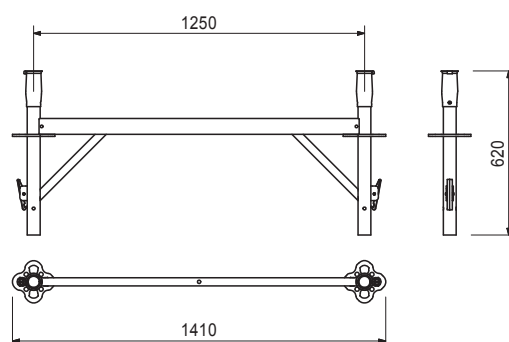
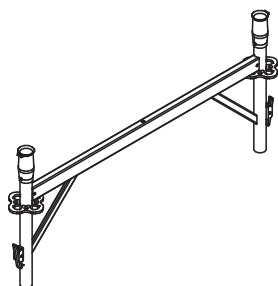

# PERI France

## Carte Commerciale

### ■ 1.0

#### **PERI S.A.S**

Agence et dépôt  
Zone Industrielle Nord  
34 - 36, rue des  
Frères Lumière  
77109 Meaux Cedex  
Tél. : +33 (0)1 64 35 24 40  
Fax : +33 (0)1 64 35 24 50  
E-Mail : peri.sas@peri.fr  
Internet : www.peri.fr

#### **Delsaux Gilles**

Port. : +33 (0)6 08 53 14 65  
E-Mail : gilles.delsaux@peri.fr

#### **Aillaud Alain**

Port. : +33 (0)6 08 41 29 23  
E-Mail : alain.aillaud@peri.fr

### ■ 1.1

#### **Export**

Agence et dépôt  
Zone Industrielle Nord  
34 - 36, rue des Frères Lumière  
77109 Meaux Cedex  
Tél. : +33 (0)1 64 35 24 40  
Fax : +33 (0)1 64 35 24 50  
E-Mail : peri.sas@peri.fr  
Internet : www.peri.fr

#### **Responsable Export**

**Trombini Christian**  
Port. : +33 (0)6 09 91 00 64  
E-Mail : christian.trombini@peri.fr

#### **Algérie**

#### **PERI - Bureau d'Alger**

50 bis, Rue de Gué  
de Constantine  
Haï El Badr (ex Apreval)  
Immeuble FADLI  
KOUBA - ALGER  
E-Mail : peri.alger@peri.fr  
Internet : www.peri.fr

### ■ 1.2

#### **PERI PARIS OUEST**

Agence  
Bld des Chênes  
Parc Ariane - Immeuble Pluton 4  
78280 Guyancourt  
Tél. : +33 (0)1 39 30 27 00  
Fax : +33 (0)1 30 57 55 98  
E-Mail : peri.sas@peri.fr  
Internet : www.peri.fr

#### **Renaut-Frazier Raphaël**

Port. : +33 (0)6 08 30 00 94  
E-Mail : raphael.renaut@peri.fr

### ■ 1.3

#### **PERI EST**

Agence  
59 rue Principale  
67170 Bernolsheim  
Tél. : +33 (0)3 88 59 52 30  
Fax : +33 (0)3 88 59 52 38  
E-Mail : peri.sas@peri.fr  
Internet : www.peri.fr

#### **Badina Olivier**

Port. : +33 (0)6 73 63 07 43  
E-Mail : olivier.badina@peri.fr

#### **Blanchin Olivier**

Port. : +33 (0)6 98 24 01 92  
E-Mail : olivier.blanchin@peri.fr

### ■ 1.4

#### **PERI OUEST**

Agence  
Immeuble Sterenn  
11, Rue des Orchidées  
35650 - Le Rheu  
Tél. : +33 (0)2 99 86 06 35  
Fax : +33 (0)2 99 86 06 34  
E-Mail : peri.sas@peri.fr  
Internet : www.peri.fr

#### **Cheze Stéphane**

Port. : +33 (0)6 65 00 75 52  
E-Mail : stephane.cheze@peri.fr

### ■ 2.0

#### **PERI RHÔNE ALPES**

Agence et Dépôt  
Rue du Vernay  
38300 - Nivolas Vermelle  
Tél. : +33 (0)4 74 93 19 79  
Fax : +33 (0)4 74 28 64 03  
E-Mail : peri.sas@peri.fr  
Internet : www.peri.fr

#### **Cascalès Jean-Pierre**

Port. : +33 (0)6 60 63 89 06  
E-Mail : jean-pierre.cascales@peri.fr

#### **Peylin Christine**

Tél. : +33 (0)4 74 93 89 73  
E-Mail : christine.peylin@peri.fr

#### **Fiat Jean-Yves**

Port. : +33 (0)6 64 68 42 77  
E-Mail : jean-yves.fiat@peri.fr

#### **Jasserand Paul**

Port. : +33 (0)6 60 62 56 95  
E-Mail : paul.jasserand@peri.fr

### ■ 3.0

#### **PERI MEDITERRANEE**

Agence et Dépôt  
Z.A. le Plan  
1108 av Clément Ader  
13340 Rognac  
Tél. : +33 (0)4 42 46 40 00  
Fax : +33 (0)4 42 46 40 09  
E-Mail : peri.sas@peri.fr  
Internet : www.peri.fr

#### **Sandral Hervé**

Port. : +33 (0)6 09 39 14 05  
E-Mail : herve.sandral@peri.fr

#### **Ravel Frédéric**

Port. : +33 (0)6 60 62 59 26  
E-Mail : frederic.ravel@peri.fr

#### **Duhem Carole**

Port. : +33 (0)6 32 63 64 20  
E-Mail : carole.duhem@peri.fr

### ■ 3.1

#### **PERI Sud Ouest**

Agence  
15, Rue de la Poste  
Z.A.C. de Rigoulet  
47550 - Boé  
Tél. : +33 (0)5 53 98 53 00  
Fax : +33 (0)5 53 98 49 73  
E-Mail : peri.sas@peri.fr  
Internet : www.peri.fr

#### **Mazet Philippe**

Port. : +33 (0)6 60 62 59 08  
E-Mail : philippe.mazet@peri.fr

#### **Casteler Didier**

Port. : +33 (0)6 60 90 43 41  
E-Mail : didier.casteler@peri.fr



**PERI S.A.S**  
**Coffrages, Etaisements,**  
**Ingénierie**  
 Zone Industrielle Nord  
 34 - 36, rue des Frères Lumière  
 77109 Meaux Cedex  
 peri.sas@peri.fr  
 www.peri.fr



**Légende**  
 ■ Agence et Dépôt  
 ■ Agence



**01 PERI GmbH**  
Rudolf-Diesel-Strasse  
89264 Weissenhorn  
info@peri.com  
www.peri.com



**02 France**  
PERI S.A.S.  
77109 Meaux Cedex  
peri.sas@peri.fr  
www.peri.fr

**03 Suisse**  
PERI AG  
8472 Ohringen  
info@peri.ch  
www.peri.ch

**04 Espagne**  
PERI S.A.  
28110 Algete - Madrid  
info@peri.es  
www.peri.es

**05 Belgique / Luxembourg**  
N.V. PERI S.A.  
1840 Londerzeel  
info@peri.be  
www.peri.be

**06 Pays-Bas**  
PERI B.V.  
5480 AH-Schijndel  
info@peri.nl  
www.peri.nl

**07 Etats-Unis**  
PERI Formwork Systems, Inc.  
Elkridge, MD 21075  
info@peri-usa.com  
www.peri-usa.com

**08 Indonésie**  
PT Beton Perkasa Wijaksana  
Jakarta 10210  
bpw@betonperkasa.com  
www.peri.com

**09 Italie**  
PERI S.p.A.  
20060 Basiano  
info@peri.it  
www.peri.it

**10 Japon**  
PERI Japan K.K.  
Tokyo 103-0015  
info@perijapan.jp  
www.perijapan.jp

**11 Grande-Bretagne/Irlande**  
PERI Ltd.  
Rugby, CV23 0AN  
info@peri.ltd.uk  
www.peri.ltd.uk

**12 Turquie**  
PERI Kalıp ve İskeleleri  
Esenyurt / İstanbul 34510  
info@peri.com.tr  
www.peri.com.tr

**13 Hongrie**  
PERI Kft.  
1181 Budapest  
info@peri.hu  
www.peri.hu

**14 Malaisie**  
PERI Formwork Malaysia  
Sdn. Bhd.  
43300 Seri Kembangan,  
Selangor Darul Ehsan  
info@perimalaysia.com  
www.perimalaysia.com

**15 Singapour**  
PERI ASIA Pte. Ltd  
Singapore 387355  
pha@periasia.com  
www.periasia.com

**16 Autriche**  
PERI Ges.mbh  
3134 Nußdorf ob der Traisen  
office@peri.at  
www.peri.at

**17 République Tchèque**  
PERI spol. s r.o.  
252 42 Jesenice u Prahy  
info@peri.cz  
www.peri.cz

**18 Danemark**  
PERI Danmark A/S  
2670 Greve  
peri@peri.dk  
www.peri.dk

**19 Finlande**  
PERI Suomi Ltd. Oy  
05460 Hyvinkää  
info@perisuomi.fi  
www.perisuomi.fi

**20 Norvège**  
PERI Norge AS  
3036 Drammen  
info@peri.no  
www.peri.no

**21 Pologne**  
PERI Polska Sp. z o.o.  
05-860 Płochocin  
info@peri.pl.pl  
www.peri.pl.pl

**22 Suède**  
PERIform Sverige AB  
30013 Halmstad  
peri@periform.se  
www.periform.se

**23 Corée**  
PERI (Korea) Ltd.  
Seoul 135-080  
info@perikorea.com  
www.perikorea.com

**24 Portugal**  
PERIcofragens Lda  
2790-326 Queijas  
info@peri.pt  
www.peri.pt

**25 Argentine**  
PERI S.A.  
B1625GPA Escobar – Bs. As.  
info@peri.com.ar  
www.peri.com.ar

**26 Brésil**  
PERI Formas e  
Escoramentos Ltda.  
Vargem Grande Paulista  
São Paulo  
info@peribrasil.com.br  
www.peribrasil.com.br

**27 Chili**  
PERI Chile Ltda.  
Colina, Santiago de Chile  
peri.chile@peri.cl  
www.peri.cl

**28 Roumanie**  
PERI România SRL  
077015 Balotești  
info@peri.ro  
www.peri.ro

**29 Slovénie**  
PERI Slovenien  
2000 Maribor  
peri.slo@triera.net  
www.peri.com

**30 Slovaquie**  
PERI spol. s r.o.  
903 01 Senec  
info@peri.sk  
www.peri.sk

**31 Australie**  
PERI Australia Pty. Ltd.  
Glendenning NSW 2761  
info@periaus.com.au  
www.periaus.com.au

**32 Estonie**  
PERI AS  
76406 Saku vald  
Harjumaa  
peri@peri.ee  
www.peri.ee

**33 Grèce**  
PERI Hellas Ltd.  
194 00 Koropi  
info@perihellas.gr  
www.perihellas.gr

**34 Letonie**  
PERI SIA  
2118 Salaspils novads,  
Rīgas rajons  
info@peri-latvija.lv  
www.peri-latvija.lv

**35 Emirats Arabes Unis**  
PERI (L.L.C.)  
Dubai  
perillc@perime.com  
www.perime.com



- 36 Canada**  
PERI Formwork Systems, Inc.  
Bolton, ON – L7E 1K1  
info@peri.ca  
www.peri.ca
- 37 Liban**  
Lebanon Representative Office  
Jdeideh  
lebanon@peri.de  
www.peri.de
- 38 Lituanie**  
PERI UAB  
02300 Vilnius  
info@peri.lt  
www.peri.lt
- 39 Maroc**  
PERI S.A.  
Tanger  
peri25@menara.ma  
www.peri.com
- 40 Israël**  
PERI Formwork  
Engineering Ltd  
Petach Tikva, 49002  
info@peri.co.il  
www.peri.co.il
- 41 Bulgarie**  
PERI Bulgaria EOOD  
1839 Sofia  
peri.bulgaria@peri.bg  
www.peri.bg
- 42 Islande**  
Armar ehf.  
220 Hafnarfjörður  
www.armor.is
- 43 Kazakhstan**  
TOO PERI Kazakhstan  
050059 Almaty  
peri@peri.kz  
www.peri.kz
- 44 Fédération de Russie**  
OOO PERI  
142407, Noginsk District  
moscow@peri.ru  
www.peri.ru
- 45 Afrique du Sud**  
Wiehahn Formwork and  
Scaffolding (Pty) Ltd.  
7600 Stellenbosch  
info@wiehahn.co.za  
www.wiehahn.co.za
- 46 Ukraine**  
TOW PERI Ukraina  
07400 Brovary  
peri@peri.ua  
www.peri.ua
- 47 Egypte**  
Egypt Branch Office  
11361 Heliopolis / Cairo  
info@peri.com.eg  
www.peri.com.eg
- 48 Serbie**  
PERI Oplate d.o.o.  
11272 Dobanovci  
office@peri.rs  
www.peri.rs
- 49 Mexique**  
PERI Cimbras y Andamios,  
S.A. de C.V.  
Estado de México,  
info@peri.com.mx  
www.peri.com.mx
- 50 Azerbaïdjan**  
PERI Kalıp ve İskeleleri  
Baku  
peribaku@peri.com.tr  
www.peri.com.tr
- 51 Turkménistan**  
PERI Kalıp ve İskeleleri  
Aşgabat  
ahmet.kadioglu@peri.com.tr  
www.peri.com.tr
- 52 Biélorussie**  
PERI Belarus  
220030 Minsk  
info@peri.by  
www.peri.com
- 53 Croatie**  
PERI oplate i skele d.o.o.  
10 250 Donji Stupnik/  
Zagreb  
info@peri.com.hr  
www.peri.com.hr
- 54 Iran**  
PERI GmbH  
Iran Branch Office  
Tehran  
info@peri.ir  
www.peri.ir
- 55 Inde**  
PERI (India) Pvt Ltd  
Mumbai – 400064  
info@peri.in  
www.peri.in
- 56 Jordanie**  
PERI GmbH - Jordan  
11947 Amman  
jordan@peri.com  
www.peri.com
- 57 Koweït**  
PERI Kuwait  
13011 Kuwait  
kuwait@peri.com  
www.peri.com
- 58 Arabie Saoudite**  
PERI Engineering  
Division of Jamjoom  
Consult Saudi Arabia  
21463 Jeddah  
info@peri.com.sa  
www.peri.com.sa
- 59 Qatar**  
PERI Qatar LLC  
P.O.Box: 31295 - Doha  
info@periqatar.com  
www.periqatar.com
- 60 Algérie**  
Société PERI S.A.S.  
Kouba - Alger  
peri.alger@peri.fr  
www.peri.fr
- 61 Albanie**  
PERI Sh.p.k.  
Tirane  
erti.hasanaj@peri.com.tr  
www.peri.com.tr
- 62 Pérou**  
PERI Peruana SAC  
Villa El Salvador, Lima  
contacto@peri.com.pe  
www.peri.com.pe
- 63 Panamá**  
PERI Panama Inc.  
0832-00155 Panama City  
info@peri.com.pa  
www.peri.com.pa
- 64 Angola**  
PERIcofragens, Lda.  
Luanda  
renato.portugal@peri.pt  
www.peri.pt
- 65 Nigeria**  
Heights Access Nigeria Ltd.  
Victoria Island, Lagos  
info@heightsaccessng.com  
www.heightsaccessng.com
- 66 Oman**  
PERI (L.L.C.)  
Muscat  
perimct@perime.com  
www.perime.com

**Pour chaque projet,  
pour chaque exigence,  
un système optimisé**



**Coffrages de voiles**



**Coffrages de poteaux**



**Coffrages de dalles**



**Systèmes grimpants**



**Coffrages de tunnels**



**Coffrages de ponts**



**Etaiements**



**Echafaudages de ferrailage**



**Echafaudages de façades**



**Echafaudages industriels**

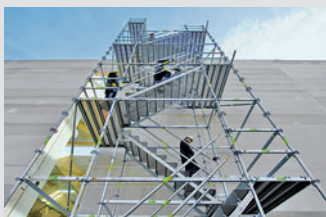

**Tour d'accès**



**Structures modulaires**



**Accessoires de chantier**



**Prestations de services**



**PERI S.A.S.**  
**Coffrages Etaiements Ingénierie**  
 Z.I. Nord  
 34-36, Rue des Frères Lumière  
 77109 - MEAUX Cedex  
 Tél. : +33 (0)1 64 35 24 40  
 Fax : +33 (0)1 64 35 24 50  
 peri.sas@peri.fr  
 www.peri.fr