

NOUVEAU !
Montage et démontage
sans harnais, en protection
collective !

ESCALIB MILLS MDS*

Escalier de chantier en colimaçon à sortie latérale...



*MDS : Montage et Démontage en Sécurité.

Mills vous apporte des solutions

Escalib Mills MDS* : escalier en colimaçon à sortie latérale...



L'Escalib Mills MDS (Montage et Démontage en Sécurité)

est un escalier en colimaçon métallique à sortie latérale. La marche triangulaire sert alors de palier. Il suffit d'orienter l'Escalib Mills par rotation de 1/4 de tour pour que l'une des marches soit au même niveau que la dalle à desservir. Il est constitué d'une embase, de 1 à 8 modules empilables facilement à la grue et d'un garde-corps de tête fermant le passage (hauteur maxi. 20 m10).

Le montage en protection collective (sans harnais) est simple et rapide : 4 écrous par module. Chaque module est équipé de garde-corps escamotables qui s'articulent autour d'une extrémité indémontable.

L'Escalib Mills est déplaçable à la grue.

Son faible encombrement au sol facilite son installation même sur les chantiers exigus.

> Accès aisé et sécurisé (tous les niveaux sont accessibles sans adaptation).

> Montage et démontage en protection collective avec les garde-corps intégrés (sans harnais).

> Installation et déplacement rapides.

> Encombrement au sol réduit.

> Seulement 3 éléments monoblocs différents.

> Préhensible à la grue.

> Compatible avec les Escalib 2 et 3 lisses.

> Robuste et galvanisé (version peinture thermolaquée possible).



SOMMAIRE

Présentation	2
Le module	4
La lisse de montage	5
Montage et démontage	6
Levage et déplacement	8
Configuration	9
Technique et résistance	10
Pièces complémentaires	11
Passerelle	12
Exemples de cas particuliers	16
Pièces détachées	18
Escalib Mills en kit	18
Transport	19

*MDS : Montage et Démontage en Sécurité.

L'Escalib Mills est composé de 3 éléments monoblocs différents.

Désignation	Code	Poids
Module	013252-2	380
Garde-corps de fermeture	013119-3	15
Embase	013045-0	184

Les poids sont en kg.

Jusqu'à 8 modules superposés.

MODULE "DE TÊTE"
(= module + garde-corps de fermeture).

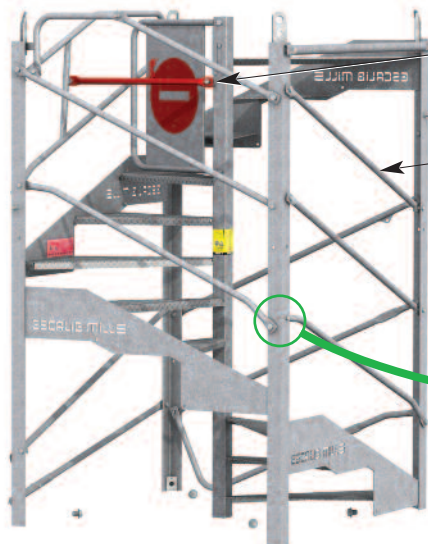

Lisse de montage escamotable.

Lisse garde-corps escamotable par basculement pour permettre la sortie au niveau souhaité.

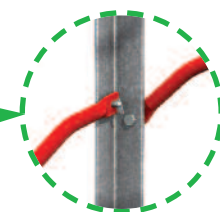

Une extrémité indémontable, l'autre extrémité étant assemblée à l'aide d'un verrou à ressort.

Levage de l'escalier complet :



2 anneaux de levage principaux.

Levage d'un module seul uniquement :

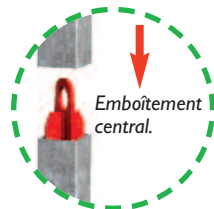

Emboîtement central.

Hauteur des marches 21 cm

MODULE

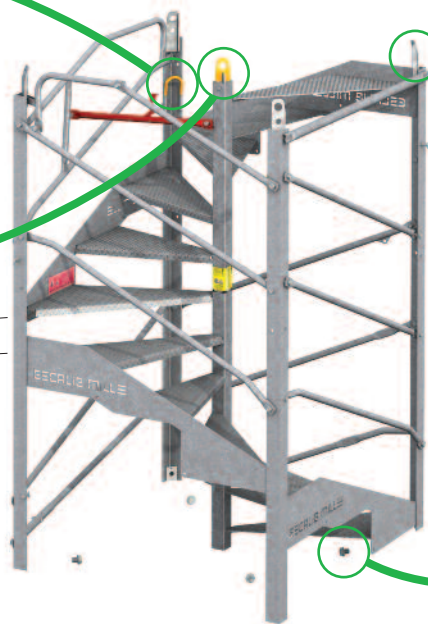

2,52 m

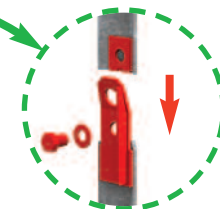

Assemblage des montants latéraux avec vis M24 et clé de 36.



Assemblage par vis H-M24x35-8-8 + rondelle.

EMBASE

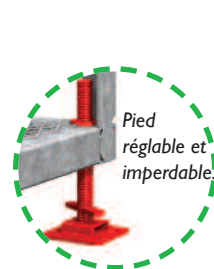

Pied réglable et imperdable.

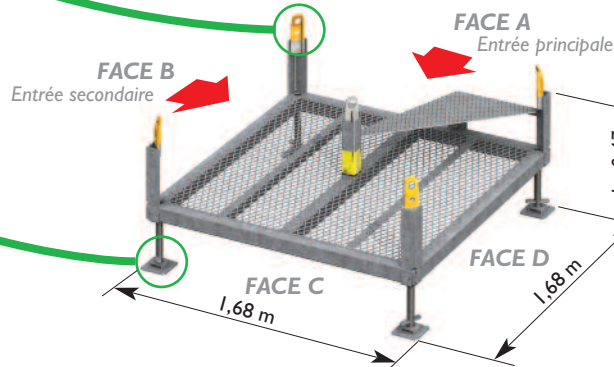

FACE A
Entrée principale

FACE B
Entrée secondaire

FACE C
1,68 m

FACE D
1,68 m

de 0,47 à 0,67 m



Ce flashcode vous permet d'accéder directement à la vidéo de présentation et de montage depuis votre téléphone.

> Matériel breveté.

Le module...

> Le Module :

Toutes les faces du module sont sécurisées par des garde-corps.

Les marches triangulaires dans les angles (0,51 x 1,00 m) servent de paliers pour le repos et le croisement des utilisateurs.

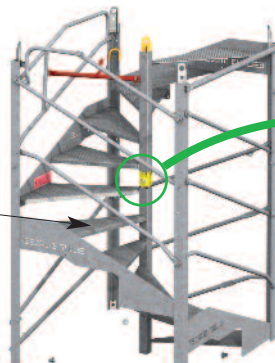

Un autocollant d'information est collé sur les modules et les embases pour définir l'orientation de l'Escalib Mills suivant la hauteur à desservir et rappeler les consignes de montage, de levage, d'amarrage et de transport.

Configurations des sorties au niveau de la dalle à desservir :

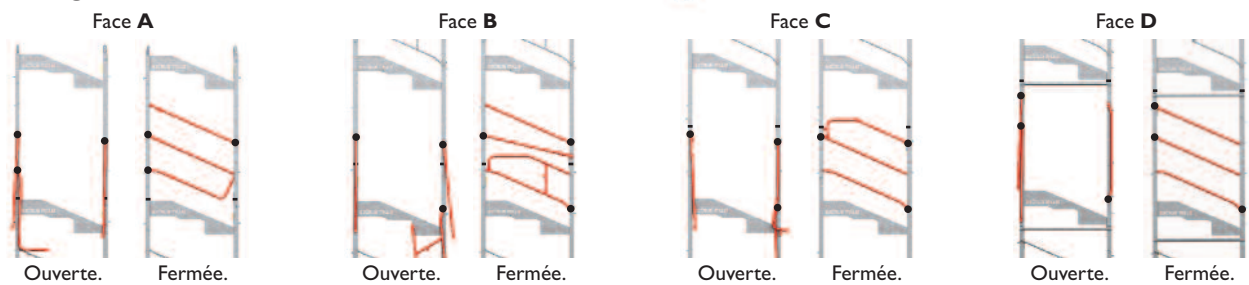

> Le module "de tête" :

Le garde-corps de fermeture peut être monté sur le module avant la livraison sur chantier.



GARDE-CORPS DE FERMETURE



MODULE

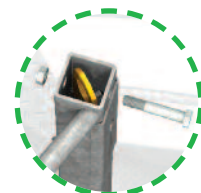

Assemblage par boulon H-M16x100.

Le garde-corps de fermeture est équipé de détrompeurs pour empêcher un mauvais montage.

> Le module sur l'embase :

Configurations entrée principale (face A) :



Entrée ouverte. A privilégié.



Entrée fermée.

Configurations entrée secondaire (face B) :



Entrée ouverte.



Entrée fermée.

La lisse de montage...

> Lisse de montage en position fermée :

Par gravité, la lisse de montage est en position horizontale. Elle sécurise ainsi l'élingage et la pose et la dépose d'un module et du garde-corps de fermeture.



Elingage.

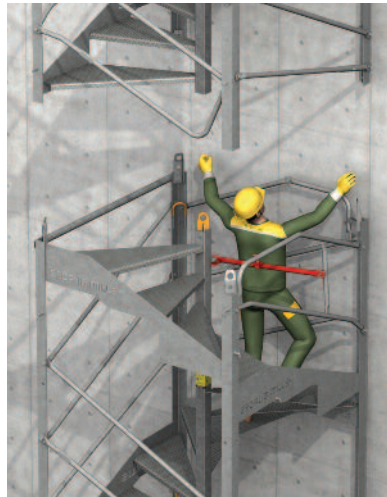

Pose ou dépose d'un module.



Pose ou dépose du garde-corps de fermeture.

> Lisse de montage en position ouverte :

Pour permettre le passage, la lisse de montage se verrouille verticalement vers le haut.

Sur la 1^{ère} marche du module supérieur.



Sur le garde-corps de fermeture lorsque la sortie est réalisée à ce niveau.

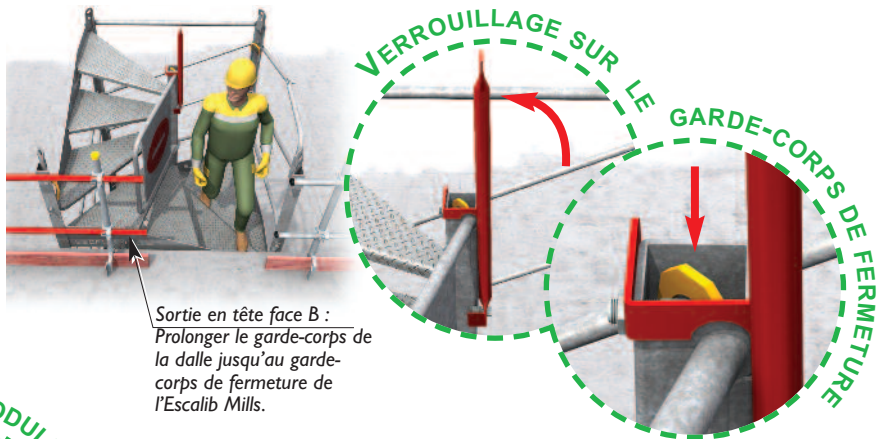

Sortie en tête face B :
Prolonger le garde-corps de la dalle jusqu'au garde-corps de fermeture de l'Escalib Mills.

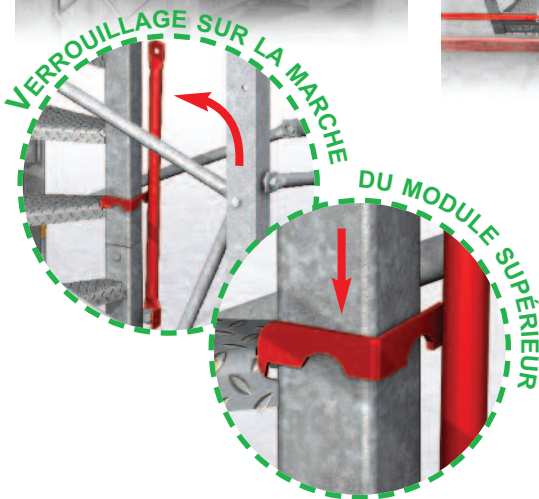

ATTENTION :
La lisse de montage ne peut se substituer au garde-corps de fermeture.

ATTENTION :
Lors du transport, replacer la lisse de montage horizontalement pour ne pas dépasser le gabarit routier.

Montage et démontage...

Exemple d'un Escalib Mills MDS à 3 modules.

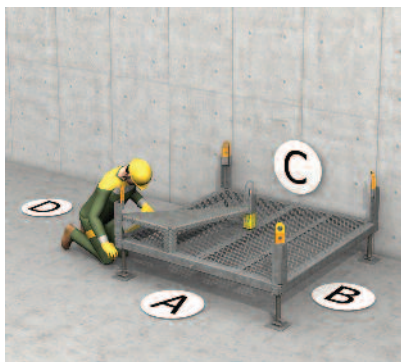

> **1** - Orientation de l'embase suivant la hauteur de dalle à desservir (les faces sont repérées sur l'autocollant). Installation à 8 cm du mur pour faciliter le basculement des garde-corps au niveau de la sortie.
Mise à niveau de l'embase.

EXIGENCES :

- > Installer les amarrages au fur et à mesure du montage.
- > Effectuer le démontage dans l'ordre inverse du montage.



ATTENTION :

S'assurer que le sol destiné à recevoir l'Escalib Mills est capable de supporter les charges.



ATTENTION :

Les règles générales de manutention et de stabilité doivent être respectées.

MODULES INTERMÉDIAIRES



> **2** - Accès dans le module pour accrocher l'élingue sur l'anneau central, garde-corps en position fermée et lisse de montage en position horizontale.



> **3** - Pose du module sur l'embase. Assemblage des 4 montants avec vis M24.
Décrochage de l'élingue.

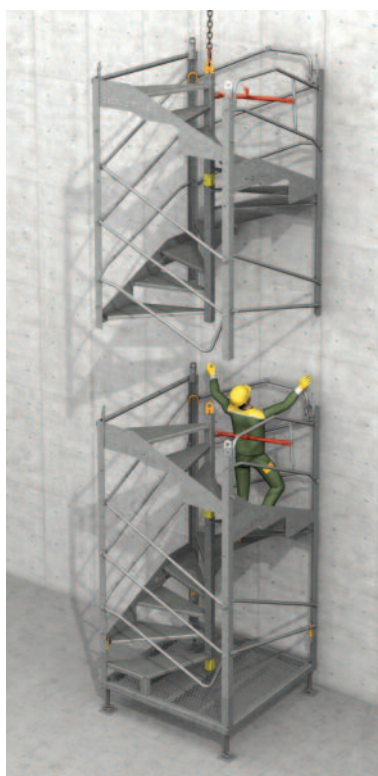

> **4** - Mise en place d'un nouveau module.

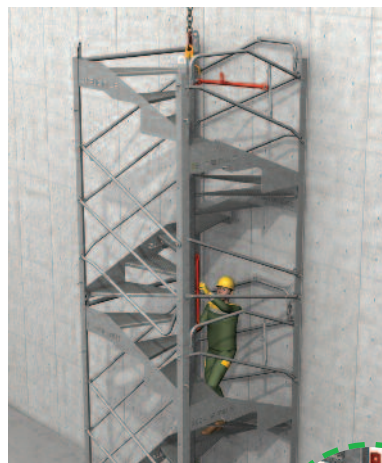

> **5** - Rotation de la lisse de montage en position verticale et verrouillage sur la marche supérieure.

Assemblage des montants avec vis M24.

Décrochage des élingues.

Répétition des étapes 2, 4 et 5 si nécessaire, en amarrant l'Escalib Mills au fur et à mesure du montage.

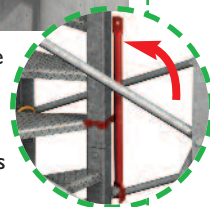

Boulonnerie :

- Module et embase : vis H-M24x35-8-8 + rondelle.
- Garde-corps de fermeture : boulon H-M16x100

MODULE DE TÊTE



> **6** - Mise en place et boulonnage du garde-corps de fermeture : la lisse de montage est en position horizontale.



> **7** - Avec les élingues accrochées aux 2 anneaux de levage, pose du module de tête. Assemblage des 4 montants avec vis M24.



> **8** - S'assurer que les amarrages sont installés avant le décrochage des élingues. Basculement des garde-corps pour permettre la sortie au niveau souhaité.



> **9** - Au niveau des entrées, positionnement des lisses en privilégiant l'entrée principale face A (les faces sont repérées sur l'autocollant).



Idéalement, la dernière marche utilisée est placée 21 cm sous la dalle à desservir.



ATTENTION :
La lisse de montage ne peut se substituer au garde-corps de fermeture.

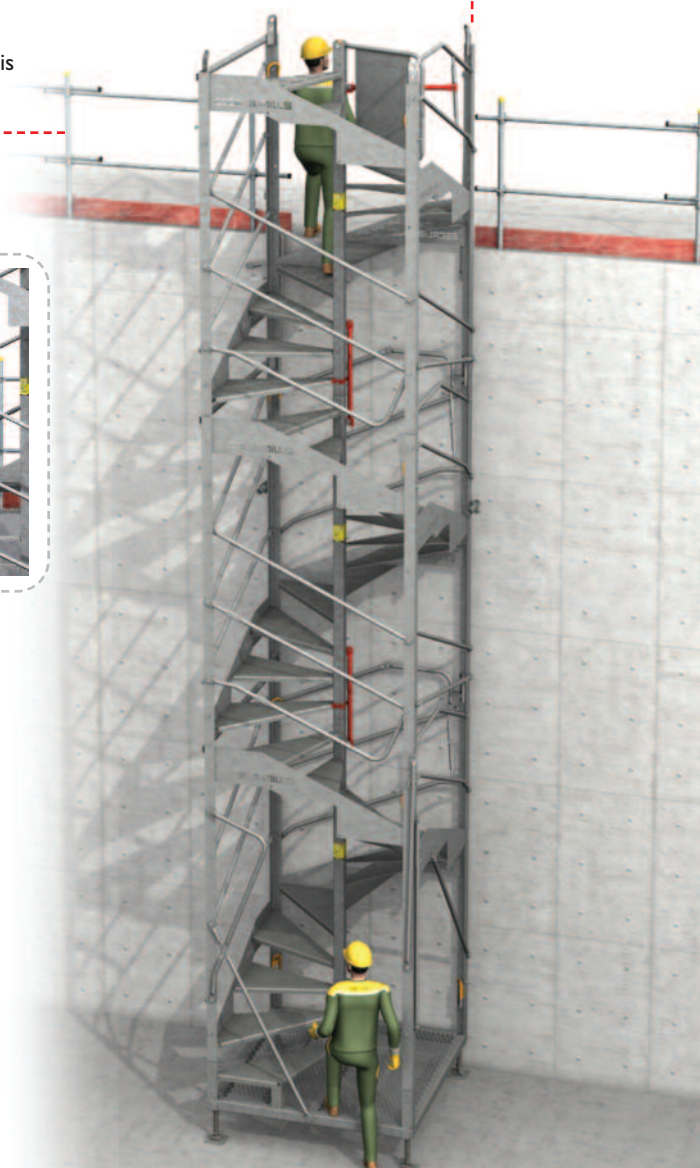

Levage et **déplacement** (8 modules superposés maxi.)...

EXIGENCES :

- > Installer les amarrages au fur et à mesure du montage.
- > Effectuer le démontage dans l'ordre inverse du montage.

ATTENTION :

S'assurer que le sol destiné à recevoir l'Escalib Mills est capable de supporter les charges.

ATTENTION :

Les règles générales de manutention et de stabilité doivent être respectées.

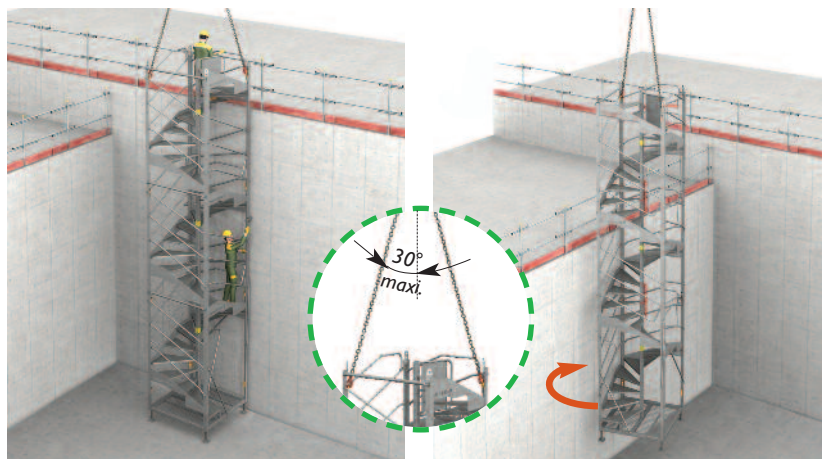

> **1** - Remise en position des garde-corps pour empêcher toute sortie latérale. Vérification du serrage des vis M24. Fixation des crochets de la grue sur les 2 anneaux de levage. Démontage des amarrages.

> **2** - Déplacement de l'Escalib Mills. Orientation suivant la hauteur à desservir en pivotant de 90° en 90°. Installation à 8 cm du mur pour faciliter le basculement des garde-corps au niveau de la sortie.



> **3** - Pose au sol et mise à niveau de l'Escalib Mills.



> **4** - Amarrage de l'Escalib Mills avant le décrochage des élingues de la grue.



> **5** - Au niveau des entrées, positionnement des lisses en privilégiant l'entrée principale face A (les faces sont repérées sur l'autocollant).



> **6** - S'assurer que les amarrages sont installés avant le décrochage des élingues. Basculement des garde-corps pour permettre la sortie au niveau souhaité.

L'Escalib Mills se déplace facilement à la grue...

Configuration...

Tableau de composition des hauteurs :

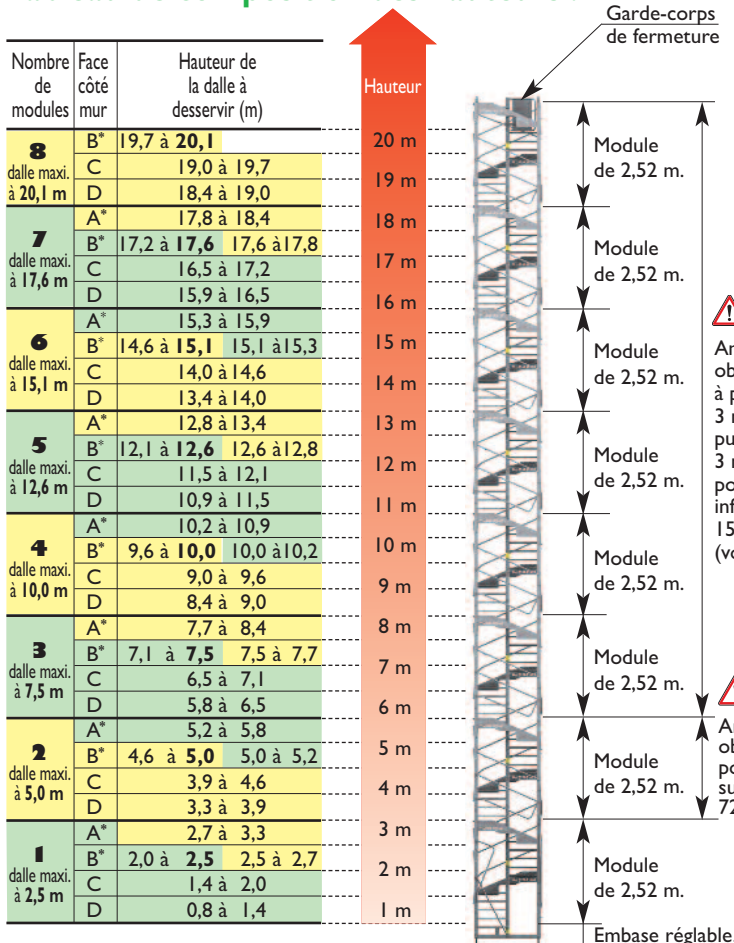

A* Poser le module supérieur pour accéder aux 4 dernières marches.
 B* Poser le module supérieur pour accéder aux 4 dernières marches.

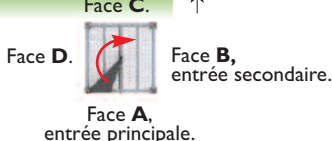

Exemple 1 : Hauteur de la dalle à desservir 4,50 m :
 - Escalib Mills MDS de 2 modules. Sortie face C sur le second module.

Exemple 2 : Hauteur de la dalle à desservir 5,50 m :
 - Escalib Mills MDS de 3 modules. Sortie face A sur le second module.

Configuration d'un Escalib Mills :

Désignation	Code	Poids unitaire	Compositions							
			1	2	3	4	5	6	7	8
Module	013252-2	380								
Garde-corps de fermeture	013119-3	15								
Embase	013045-0	184								
Poids total			579	959	1339	1719	2099	2479	2859	3239
Hauteur maxi. desservie			2,5	5,0	7,5	10,0	12,6	15,1	17,6	20,1

Les poids sont en kg. Les dimensions sont en m.

Hauteur maxi. desservie ≈ nombre de modules x 2,50 m.

Le logiciel NOEMI 3D permet d'établir la nomenclature et les plans. Téléchargeable gratuitement sur www.mills.fr

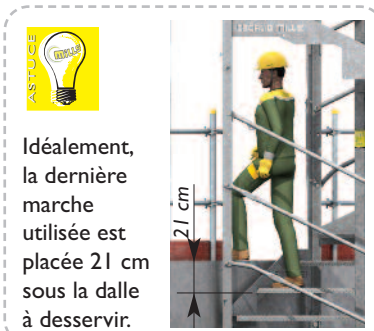

Idéalement, la dernière marche utilisée est placée 21 cm sous la dalle à desservir.

ATTENTION : 8 modules superposés maxi. Au-delà consulter nos bureaux d'études.

ATTENTION : 8 utilisateurs par module, limités à 20 sur un Escalib Mills.

ATTENTION : S'assurer que le sol destiné à recevoir l'Escalib Mills est capable de supporter les charges.

Cas d'un Escalib Mills MDS à 2 modules :

Les 4 dernières marches sont accessibles avec le 3^{ème} module. Avec 2 modules, la hauteur desservie est limitée à 5 mètres.

2 dalle maxi. à 5,0 m	A*	5,2 à 5,8
	B*	4,6 à 5,0
	C	3,9 à 4,6
1 dalle maxi. à 2,5 m	D	3,3 à 3,9
	A*	2,7 à 3,3
	B*	2,0 à 2,5
1 dalle maxi. à 2,5 m	C	1,4 à 2,0
	D	0,8 à 1,4

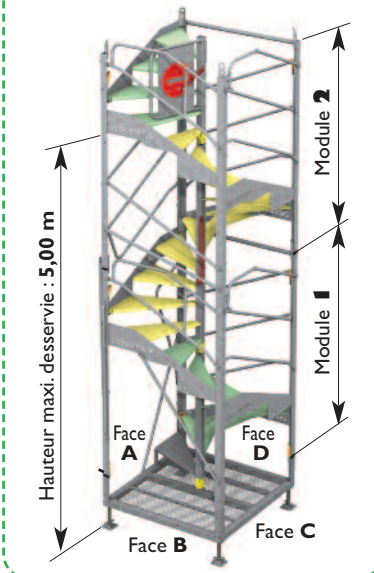

Technique et résistance..

Afin de faciliter le dimensionnement des amarrages et de l'assise de l'Escalib Mills, nous avons réalisé les calculs de descente de charges et des efforts à reprendre aux amarrages, selon les différentes configurations.

> Disposition des amarrages :

Config. 1 : $d \leq 20$ cm

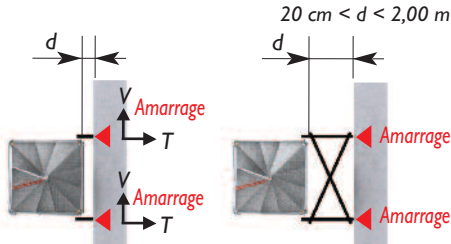

Lorsque "d" est supérieure à 20 cm, il peut s'avérer nécessaire de renforcer le système d'amarrage par un contreventement. La configuration 2 nécessite une étude particulière. Pour une direction donnée, les efforts sont à prendre en compte dans les 2 sens.

Hypothèses :

- 1 - Action du vent W, selon la norme NF EN 1991-1-4 :
- Durée d'exposition au vent supérieure à 1 an.
- $c_0 = 1$
- $\psi = 0,23$ et $C_f = 2,73$
- 2 - Charge d'exploitation Q :
- 8 personnes par module d'Escalib Mills.
- 20 personnes maxi. sur l'ensemble des modules d'Escalib Mills.
- Escalier non exploité lorsque la vitesse de vent excède 65 km/h.
- 3 - Poids propre P de l'Escalib Mills.

Carte des zones de vent



> Descente de charges et efforts dans les amarrages :

Les résultats sont présentés à l'ELS. Pour obtenir les valeurs à l'ELU : $1,5 \times ELS$

◀ Niveau d'amarrage

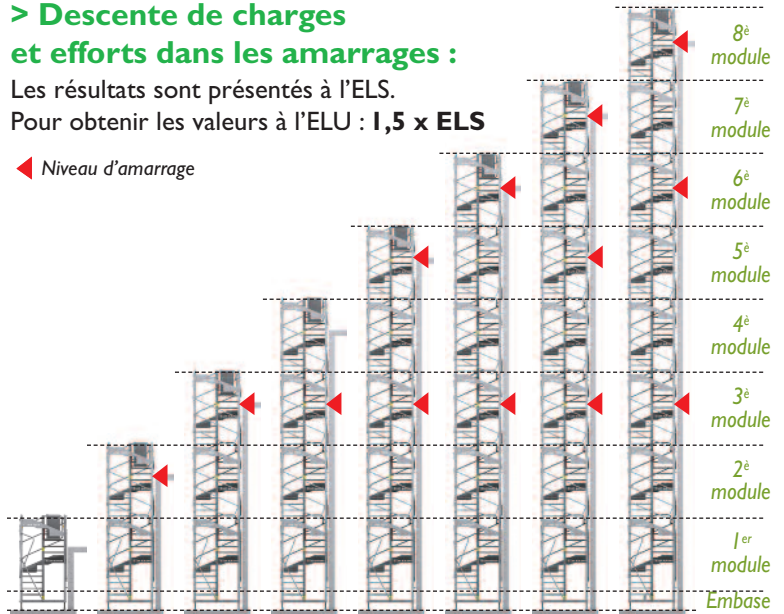

1 module Autostable jusqu'à 120 km/h de vent
 2 modules Autostable jusqu'à 72 km/h de vent
 3 modules Amarrage tous les 3 modules pour une vitesse de vent inférieure à 150 km/h (au-delà voir tableau 1).

Tableau 1 :

		Effort de vent W (+/-daN) dans les amarrages pour la configuration 1															
		1 et 2 modules				3 et 4 modules				5 et 6 modules				7 et 8 modules			
Type de vent	par zone	1	2	3	4	1	2	3	4	1	2	3	4	1	2	3	4
Cat. 0	V	233	276	324	376	407	484	569	623	707	843	593	688	551	534	627	728
	T	169	200	234	272	358	426	500	365	367	436	363	421	377	336	394	457
Cat. II	V	180	213	250	290	330	393	460	534	588	700	825	573	467	555	530	615
	T	130	155	180	210	291	346	405	470	305	363	427	351	319	379	334	387
Cat. IIIa	V	134	159	186	216	259	308	362	419	474	565	664	771	383	456	536	506
	T	97	115	135	156	228	272	319	369	246	293	344	399	262	312	367	318
Cat. IIIb	V	123	146	171	198	200	238	279	324	378	451	529	614	313	372	435	505
	T	89	106	124	144	176	210	246	285	196	234	275	319	213	254	297	345
Cat. IV	V	117	140	164	189	179	213	250	289	293	349	409	476	248	295	346	401
	T	85	101	119	137	157	188	221	255	153	182	212	247	169	201	236	274

■ Pour ces configurations (vent > 150 Km/h), resserrer les amarrages tous les 2 modules.

Environnement du site : Cat. 0 : front de mer - Cat. II : rase campagne - Cat. IIIa : campagne avec bocage - Cat. IIIb : campagne avec bocage dense ou zone industrielle - Cat. IV : ville ou forêt (se référer à la norme NF EN 1991-1-4).

Tableau 2 :

Descente de charges P+Q (daN / pied)				
1 module	2 modules	4 modules	6 modules	8 modules
335	871	1318	1499	1682

Exemple :

Pour un Escalib Mills de 8 modules à Paris (zone 2, catégorie de terrain IV) : on amarrera l'Escalib Mills en config. 1, tous les 3 modules de haut. Les efforts ELS à reprendre pour chaque ancrage seront :
 - au cisaillement : V = 295 daN,
 - à l'arrachement : T = 201 daN.

💡 Si les ancrages utilisés ne reprennent pas la charge calculée, multiplier le nombre de niveaux d'amarrages.

Pièces complémentaires...

> Amarrages et ancrages :

> COLLIER ESCALIB MILLS

Désignation	Code	Poids
Collier Escalib Mills	013049-2	2,0

Résistance au glissement : 515 daN ELS.



Ce collier d'amarrage peut se positionner le long des montants des modules.



> DEMI-COLLIER D'AMARRAGE

Désignation	Code	Poids
Demi-collier St Ø49 galva.	018570-2	0,66
Boulon FHC - M14x35 Zn	NC0413	0,07

Résistance au glissement : 515 daN ELS.



Ce demi-collier d'amarrage se fixe sur les trous situés à 1,50 m du bas des modules.

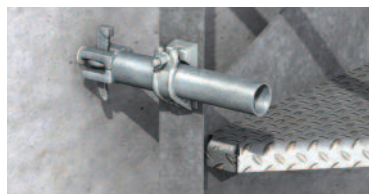

> LISSE D'AMARRAGE COMPLET

Dimension	Code	Poids
0,40 m	023031-8	1,8
1,00 m	023032-6	4,0

(cheville + piton + 1/2 lisse).



Charges admissibles du piton Etanco Ravalco/P (modèle 359 200) dans du béton C20/25 :

$$\sqrt{(T^2 + V^2)} < 400 \text{ daN} \text{ \& tan }^{-1}(V/T) < 60^\circ$$

Se référer à la fiche produit du fabricant de chevilles et pitons.

> Pièces complémentaires :

> POCHEtte PLASTIQUE POUR PV DE VÉRIFICATION

Désignation	Code	Poids
Pochette pour PV	NC0410	0,3
PV de vérification (feuille A4)	NC0427	-

Tant que le procès-verbal de vérification n'est pas complété et glissé dans la pochette plastique, la consigne "accès interdit" est affichée.

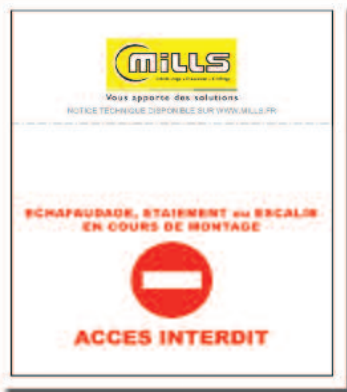

> CLÉ DE 36

Désignation	Code	Poids
Clé de 36 Escalib Mills	013036-9	0,46



L'Escalib Mills facilite les accès et sécurise vos chantiers...

PROCÈS VERBAL DE VERIFICATION AVANT MISE (OU REMISE) EN SERVICE ESCALIB MILLS MDS

Seul l'installateur est autorisé à modifier l'Escalib Mills MDS à la demande du donneur d'ordre.

Assemblage et 1^{ère} mise en service Déplacement Ajout ou suppression d'éléments

Entreprise - Donneur d'ordre - Utilisateur : _____
 Nom du chantier : _____
 Localisation sur le chantier : _____
 Nom du vérificateur : _____

CONTROLE DE L'ESCALIB MILLS MDS		Conformité	DESCRIPTIF DE L'ESCALIB MILLS MDS Nombre de modules (max B) : _____ Hauteur desservie : _____ COMMENTAIRES Pour toute case « NON » cochées, des modifications ou des remplacements devront être effectués avant utilisation de l'Escalib Mills MDS. Une nouvelle vérification sera programmée suite aux corrections d'un ou des éléments non-conformes. AUTORISATION D'UTILISATION OUI <input type="checkbox"/> NON <input type="checkbox"/> Date* _____ Visa du VERIFICATEUR
		Oui <input type="checkbox"/> Non <input type="checkbox"/>	
1	Montage suivant : - La notice technique du _____ ou - Le plan n° _____	<input type="checkbox"/>	
2	Aisies au sol / Réglage des pieds	<input type="checkbox"/>	
3	Horizontalité / verticalité de l'Escalib	<input type="checkbox"/>	
4	Orientation de l'Escalib suivant la dalle à desservir. Sortie entièrement sécurisée	<input type="checkbox"/>	
5	Accessibilité au pied de l'Escalib par au moins 1 des 2 faces d'entrée (face principale A ou secondaire B)	<input type="checkbox"/>	
6	Assemblage des modules et de l'embase : Présence des 4 vis M24, correctement serrées	<input type="checkbox"/>	
7	Présence indispensable et bon positionnement du garde-corps de fermeture et de son bouton	<input type="checkbox"/>	
8	Sur le module de tête, lisse de montage en position verticale si la dalle à desservir se situe face B ou en position horizontale pour les autres faces	<input type="checkbox"/>	
9	Hormis la face desservant la dalle, verrouillage correct de toutes les lisses garde-corps	<input type="checkbox"/>	
10	Amarrage de l'Escalib conforme à la notice technique et/ou au plan	<input type="checkbox"/>	
11	Aucun obstacle gênant dans la zone de circulation à l'intérieur de l'Escalib	<input type="checkbox"/>	

* A compter de ce jour, le donneur d'ordre assurera le gardiennage et le bon état de conservation de l'Escalib Mills MDS jusqu'au démontage.

Passerelle...

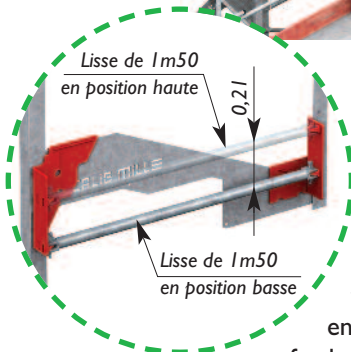

Pour les Escalib Mills éloignés des dalles à desservir, il est possible à l'aide de supports spécifiques d'adapter des passerelles en éléments d'échafaudage Mills Acram.

Les 2 supports passerelles (gauche et droit) sont posés sur les limons de l'Escalib Mills reliés par une lisse d'échafaudage de 1m50.

> SUPPORT PASSERELLE

Désignation	Code	Poids
Support passerelle gauche	013271-2	13,0
Support passerelle droit	013270-4	9,0



Gauche



Droit

> LISSE DE 1,50 M

Désignation	Code	Poids
Lisse de 1,50 m	023609-1	5,8



> COLLIER DE REPRISE

Désignation	Code	Poids
Collier de reprise	025620-6	1,5



Pour les autres pièces d'échafaudage, voir la notice technique Mills Acram.

> Exemples de passerelles en sortie frontale :

Arrivée sur dalle.

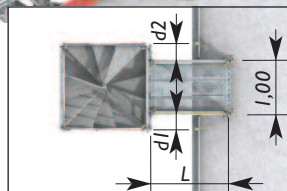

Arrivée au-dessus d'un acrotère.

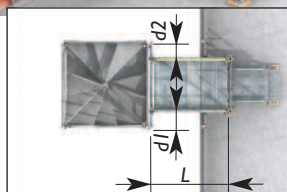

Passerelle au-dessus d'un voile.

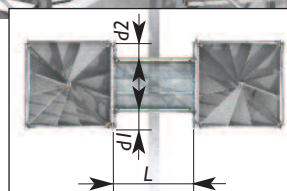
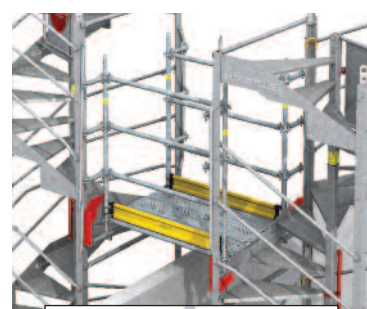

> Position de la passerelle à privilégier :

Passerelle centrée 0,30 - 0,30 m
Accès par la marche du milieu.

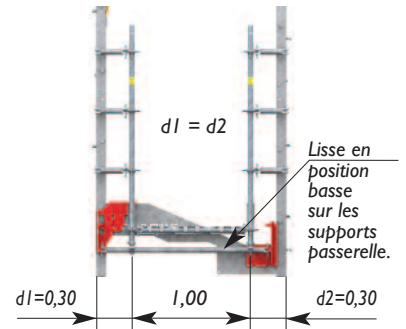

> Cas particuliers de positions de passerelle :

Passerelle désaxée 0,15 - 0,45 m
Accès par la marche haute.

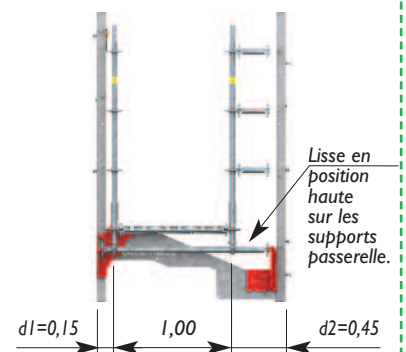

Passerelle désaxée 0,38 - 0,22 m
Accès par la marche basse.

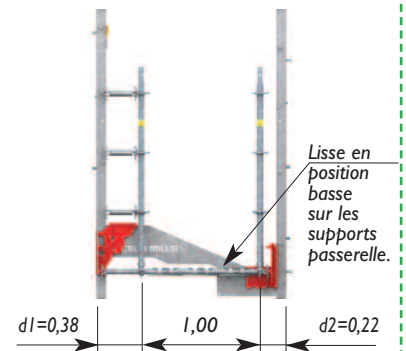

ATTENTION :
Cette passerelle désaxée 0,38 - 0,22 m n'est pas grutable. Elle doit être montée sur site.

ATTENTION :
Montage avec harnais (EPI).

> Passerelle en sortie frontale (sauf passerelle désaxée 0,38 - 0,22 m) :

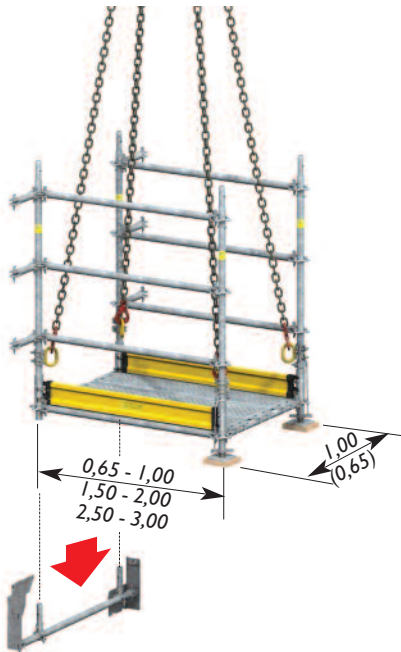

Charge d'exploitation
uniformément répartie : **200kg/m²**.



Assemblage des éléments
d'échafaudage Mills Acram.

> Mise en place à la grue de la passerelle en sortie frontale :

Une phase de mise en place impose de s'équiper d'un harnais (EPI).



> **1** - Pose des supports passerelle gauche et droit. Suivant la configuration, mise en place de la lisse 1,50 m en haut ou en bas sur les supports et positionnement des colliers de reprise à 0,30 m (ou 0,15 m) du montant du module.



> **2** - Longe accrochée sur la traverse haute, basculement des garde-corps pour permettre la mise en place de la passerelle.



> **3** - Dépose du garde-corps de rive de dalle. Pose de la passerelle. Dépose provisoire des colliers de vérin pour réglage de l'altimétrie. Serrage des colliers de reprise.

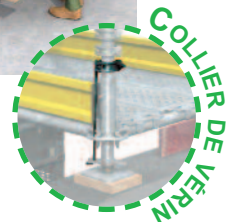

Pour faciliter la pose de la passerelle, serrer complètement les colliers de reprise une fois celle-ci mise en place.

ATTENTION :
 Amarrer l'Escalib Mills au niveau de la passerelle.

Passerelle...

> Exemples de passerelles en sortie latérale :

Lorsqu'un Escalib Mills est utilisé pour accéder à plusieurs niveaux, il est possible que les sorties se trouvent sur des faces différentes (A, B, C, D). Les "supports passerelle" permettent la réalisation de passerelles en console, en échafaudage Mills Acram, reliant la face latérale et la dalle.

Ainsi, il est possible d'accéder à toutes les dalles quelle que soit l'orientation de l'Escalib Mills.



La passerelle en console est soutenue par 2 tubes Ø 49 fixés au niveau inférieur sur une lisse de 1,50 m solidaire de 2 "supports passerelle".



Possibilité de manutention des passerelles à la grue avec 4 anneaux de levage fixés à la base des montants.



ATTENTION :

Amarrer l'Escalib Mills au niveau des consoles.



ATTENTION :

Montage avec harnais (EPI).

> Configuration des sorties en fonction de l'orientation de l'Escalib Mills :

Les 4 configurations ci-dessous montrent un Escalib Mills orienté pour que l'accès au niveau N soit réalisé de façon classique sur la face avant (côté dalle). En fonction de la hauteur entre les 2 dalles, la sortie théorique du niveau N+1 devrait se faire par l'une des 4 faces :

- la face avant (côté dalle) : cas 1,
- ou l'une des faces latérales : cas 2 et 4,
- ou la face arrière : cas 3.

Cas 1 : la sortie au niveau N+1 sur la face avant s'effectue de façon classique.

Cas 2 et 4 : la sortie au niveau N+1 sur une face latérale se réalise avec une passerelle en console.

Cas 3 : le niveau N+1 étant à la même altitude que les marches du limon de la face arrière, la sortie devrait se faire par cette dernière. Afin de simplifier le montage, la sortie se fait en console depuis les marches de la face latérale juste au-dessus.

Un escalier permet de rejoindre la dalle.

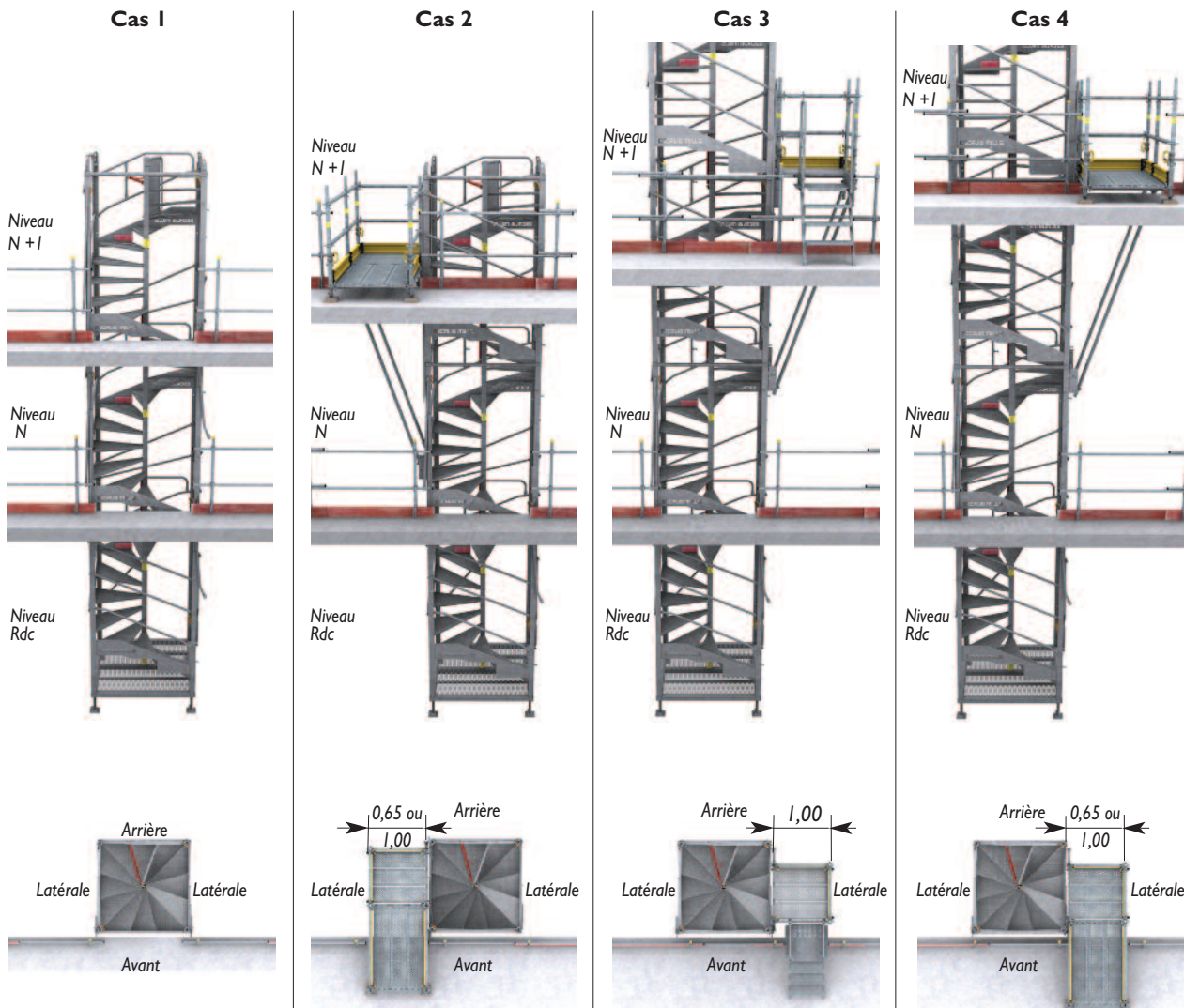

Exemples de cas particuliers...

> Compatibilité :

Mixage d'un module 2 ou 3 lisses avec un module MDS :

Il faut impérativement mettre les modules MDS sur les modules 2 ou 3 lisses car dans la configuration inverse, la lisse inférieure est absente, il y a donc risque de chute.

Pour le montage, respecter les cinématiques appropriées.

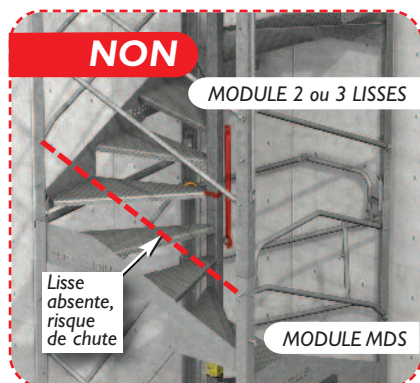
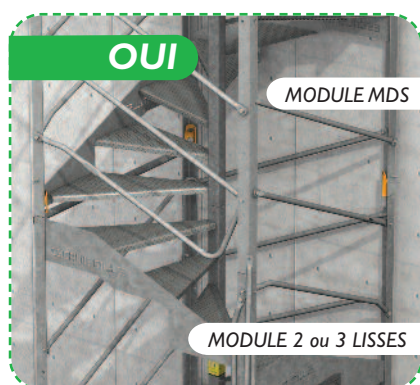

ATTENTION :

Les modules MDS sont positionnés obligatoirement au-dessus des modules de 2 ou 3 lisses.

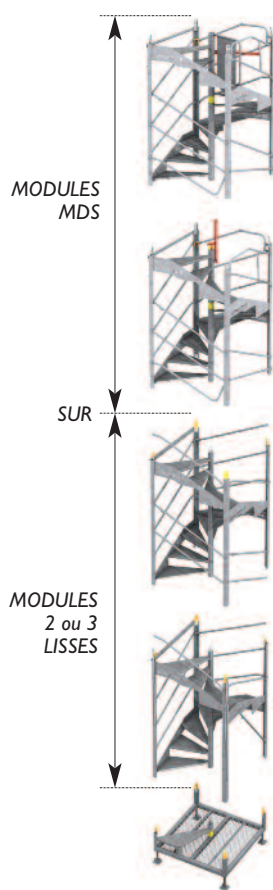

> Accès pour couvreur :

Lorsqu'il n'est pas possible de s'amarer à la façade, l'Escalib Mills peut être stabilisé par des étais tirant-poussants et un brélage sur l'acrotère.

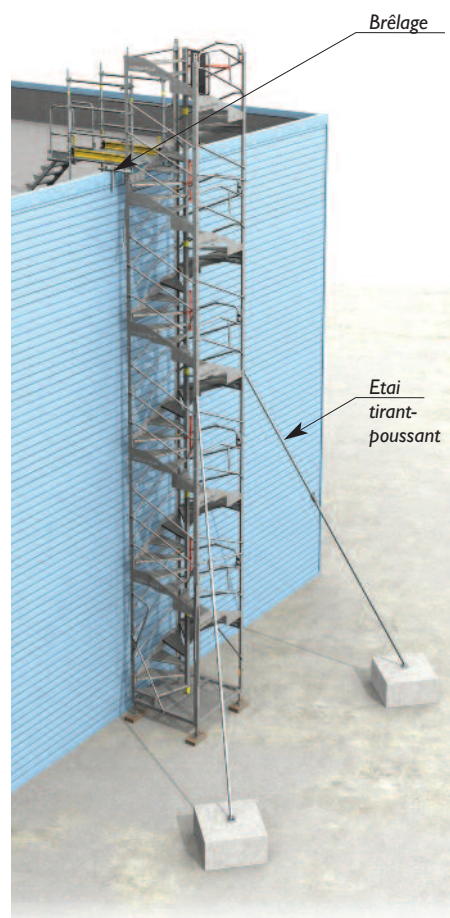

Nos équipes techniques sont à votre service pour vous apporter conseils et solutions...

> Escalib Mills suspendu :

L'Escalib Mills peut être suspendu. En appui sur des HEB en porte-à-faux, les modules sont assemblés et positionnés à la grue pour réaliser rapidement un accès en fond de fouille.



Schéma d'un Escalib Mills MDS suspendu pour accéder au fond de fouille.

Principe de rehausse d'un Escalib Mills pour fond de fouille.



> **1** - Sur le module en place, mettre la lisse de montage en position horizontale et retirer le garde-corps de fermeture. Pose d'un nouveau module préalablement équipé d'un garde-corps de fermeture et des UPN.

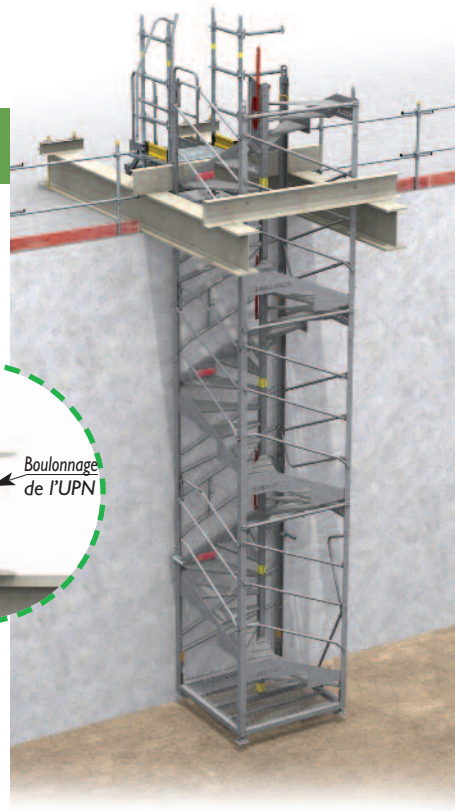
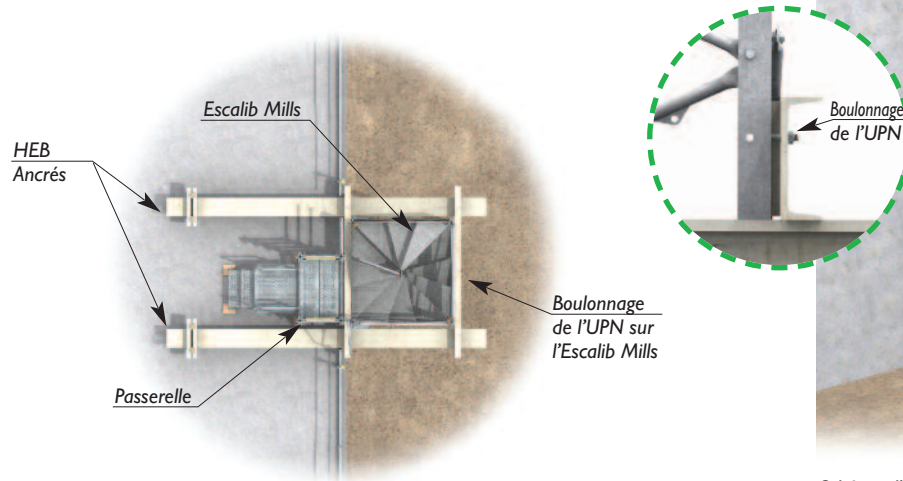

> **2** - Assemblage des modules. Remettre la lisse de montage en position verticale. Mise en tension des élingues de la grue. Démontage des amarrages et des 2 UPN en appui sur les HEB.



> **3** - Descendre l'Escalib Mills jusqu'à ce que les 2 nouveaux UPN soient en appui sur les HEB. Mise en place des amarrages.

Pièces détachées et Escalib Mills en KIT...

> Pièces détachées pour la maintenance :

> LISSE

Désignation	Code	Poids
① Lisse droite	013502-0	3,3
② Lisse cintrée	013503-8	3,4
③ Lisse à plaquette face A	013504-6	3,4
④ Lisse droite aplatie face A MDS	013510-3	3,3
⑤ Lisse cintrée aplatie face A MDS	013511-1	3,6
⑥ GC avec verrou face B MDS	013512-9	7,5
⑦ Lisse coulissante face B MDS	013513-7	3,6
⑧ Lisse articulée face C MDS	013514-5	4,1
⑨ Lisse avec verrou face C MDS	013515-2	3,4
⑩ Lisse de montage MDS	013516-0	1,8

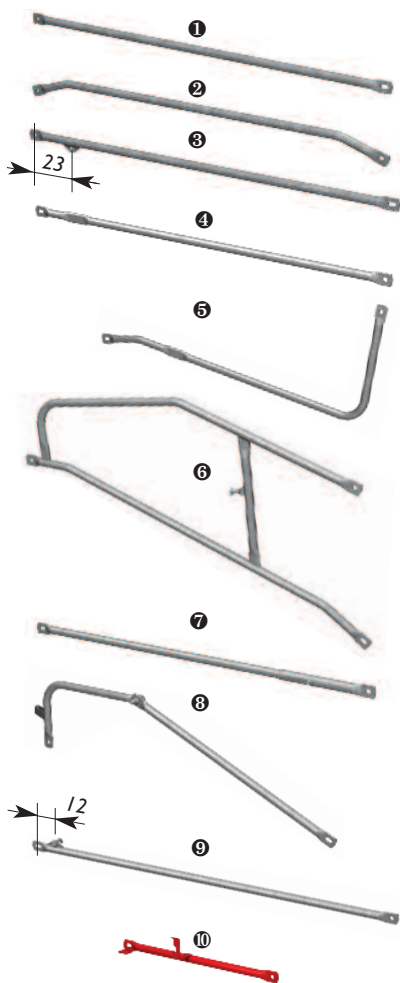

> ASSEMBLAGE MODULE

Désignation	Code	Poids
Vis H-M24x35-8-8 + rondelle	NC0400	0,27
Plaquette taraudée + goupille	NC0401	0,15



> ASSEMBLAGE LISSE CÔTÉ VERROU

Désignation	Code	Poids
Verrou à ressort M14 complet	NC0405	0,09



> ASSEMBLAGE LISSE CÔTÉ BOULON

Désignation	Code	Poids
Boulon M16 complet	NC0406	0,14



> VÉRIN D'EMBASE

Désignation	Code	Poids
Vérin complet avec rivets (Nécessite une riveteuse spécifique)	013508-7	4,6
Vérin sans écrou ni matage (Nécessite d'exécuter un point d'arrêt en tête de vis après assemblage)	013509-5	4



> AUTOCOLLANT

Désignation	Code	Poids
Autocollant montant central MDS	NC0423	-
Autocollant intérieur limon MDS	NC0424	-



UTILISATION DE LA LISSE DE MONTAGE

- Appliquer l'adhésif sur la face A ou B.
- Ne pas utiliser la vis de montage.
- Appliquer la vis de montage sur la face A ou B.
- Appliquer la vis de montage sur la face A ou B.

> Escalib Mills en kit :

Pour permettre le transport en conteneur, les modules de l'Escalib Mills existent également en version boulonnée. Ils sont géométriquement identiques à la version soudée et parfaitement compatibles. Les montants, les limons et les marches sont livrés en pièces détachées, prêts à être assemblés ①.



① - Module livré en kit à assembler par boulonnage.

L'embase est utilisée comme gabarit de montage. Une fois l'ensemble boulonné, il reste à monter les lisses garde-corps comme pour un module standard ②.

Une notice de montage détaillée est fournie avec le matériel, rendant l'opération simple et rapide. Les modules en kit sont livrés avec l'outillage et l'ensemble de la boulonnerie.



② - Module terminé.

Les données techniques de résistance, d'utilisation et de montage indiquées dans cette notice restent valables.

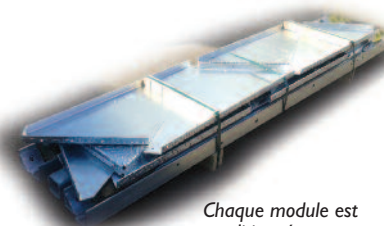

Chaque module est conditionné en paquet.

Transport

> Transport :

Pour le transport, les Escalib Mills doivent être chargés selon le principe ci-contre, l'ensemble devant être solidement sanglé pour éviter tout risque de basculement lors du transport. Chaque module d'Escalib Mills est positionné debout (1,68 x 1,68 m hors-tout). Si nécessaire, placer les embases sur le côté, latéralement aux modules. Les modules peuvent être transportés équipés des garde-corps de fermeture.

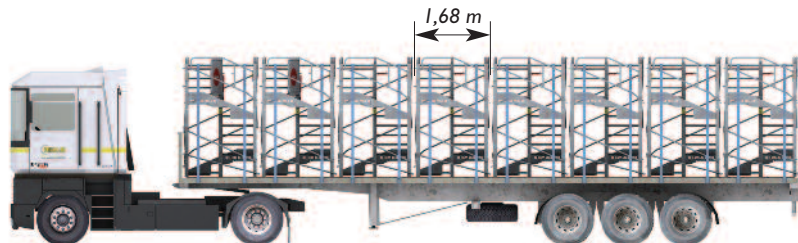

Exemple de chargement d'Escalib Mills.
 - Plateau courant (12 m) : 7 modules et 7 embases.
 - Plateau rallongé (13,50 m) : 8 modules et 8 embases.

Position des lisses à verrouiller en mode transport :

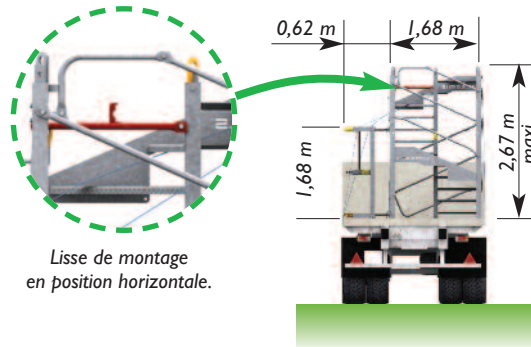
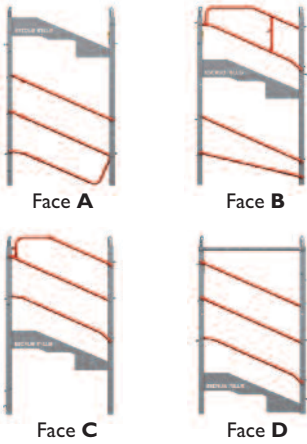

Lisse de montage en position horizontale.

ATTENTION :
 - Pendant le transport ne pas empiler les embases pour des raisons de stabilité.
 - Sangler sur les limons et non pas sur les lisses.

ATTENTION LORS DU TRANSPORT :



Afin de respecter le gabarit routier ne pas superposer le module sur l'embase et replacer la lisse de montage horizontalement.



- Ne pas stocker, ni transporter les Escalib Mills ou les modules horizontalement pour ne pas les endommager.



Vous apporte des solutions

Made in France 

Bordeaux - ZA des Cantines - 486, allée des Cantines - 33127 SAINT-JEAN-D'ILLAC - T. 05 56 68 85 85 - F. 05 56 68 85 86
Dunkerque - ZA de le Poudrière - Route de l'Ouvrage Ouest - 59140 DUNKERQUE - T. 03 28 24 24 10 - F. 03 28 24 22 77
Le Havre - ZI de Port Jérôme - Route de Seine - 76170 LILLEBONNE - T. 02 35 39 02 45 - F. 02 35 39 03 99
Lyon - 161, avenue Gabriel Péri - 69120 VAULX-EN-VELIN - T. 04 78 80 88 25 - F. 04 72 04 56 63
Marseille - ZI des Estroublans - 22, avenue de Rome - 13127 VITROLLES - T. 04 42 89 68 00 - F. 04 42 89 59 00
Nantes - ZI de la Croix Rouge - 11, rue Jean Monnet - 44260 MALVILLE - T. 02 28 02 11 11 - F. 02 28 02 10 58
Paris - 82, rue Edouard Vaillant - BP 119 - 93351 LE BOURGET CEDEX - T. 01 48 35 65 65 - F. 01 48 37 20 52
Toulouse - Imp. du Petit Paradis - Cne de Bruguières - BP 60220 - 31152 FENOUILLET CEDEX - T.: 05 61 70 22 93 - F.: 05 61 70 41 70
Export - EMI : 165 boulevard Valmy - 92707 COLOMBES CEDEX - T. 01 57 60 94 05 - F. 01 57 60 94 10

www.mills.fr

SIÈGE SOCIAL : 82, RUE EDOUARD VAILLANT - BP 119 - 93351 LE BOURGET CEDEX