

# Richtstrebe TITAN BKS

wahlweise: zul. Belastung 2 x 25 kN  
mit 2 ROBUSTA-Schrauben Ø 30 mm

Langloch 18 x 38 für Toleranzausgleich

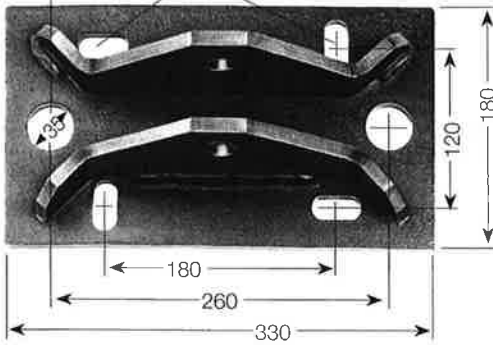

### Plattenendgelenk

zur Befestigung für 4 Dübel M 16,  
Bohrlochtiefe 120 mm, Beton B 25,  
zul. Belastung 10 kN / Dübel

### Hinweis:

Zur Verbindung der Elemente sind  
je Stoß 4 Schrauben M 16 x 60 .10.9  
verz. erforderlich und im Preis ent-  
halten.

## Technische Daten

Typ	verstellbar L (m)	zulässige axiale Last (kN) auf Druck			Endstück 1,15-1,85	Zwischenstücke		Gewicht kg
		min L	halb L	max L		kurz 2,40	lang 3,70	
BKS 1	2,3 - 3,7	50,0	50,0	50,0	2	-	-	72
BKS 2	4,7 - 6,1	50,0	50,0	41,5	2	1	-	122
BKS 3	6,0 - 7,4	50,0	50,0	37,4	2	-	1	144
BKS 4	7,1 - 8,5	50,0	45,3	32,6	2	2	-	172
BKS 5	8,4 - 9,8	50,0	39,1	28,2	2	1	1	194
BKS 6	9,7 - 11,1	45,7	33,2	23,8	2	-	2	216
BKS 7	10,8 - 12,2	39,0	28,3	20,1	2	2	1	244
BKS 8	12,1 - 13,5	32,5	23,8	16,7	2	1	2	266
BKS 9	13,2 - 14,6	25,1	19,9	13,7	2	3	1	294
BKS 10	14,5 - 15,9	19,3	15,9	11,2	2	2	2	316
BKS 11	15,8 - 17,2	14,6	11,9	9,1	2	1	3	338
BKS 12	17,1 - 18,5	10,8	8,7	6,8	2	-	4	360

### Einzelteile separat:

Spindелеlement 1,15 - 1,85 m, verstellbar, ca. 36 kg  
Zwischenstück, kurz, Ø 159 x 4,5 x 2400 mm, ca. 50 kg  
Zwischenstück, lang, Ø 159 x 4,5 x 3700 mm, ca. 72 kg

zulässige axiale Last  
auf Zug 50 kN

